

F1

kryt válce a motoru magneta

进气罩·导风罩
进气罩·导风罩

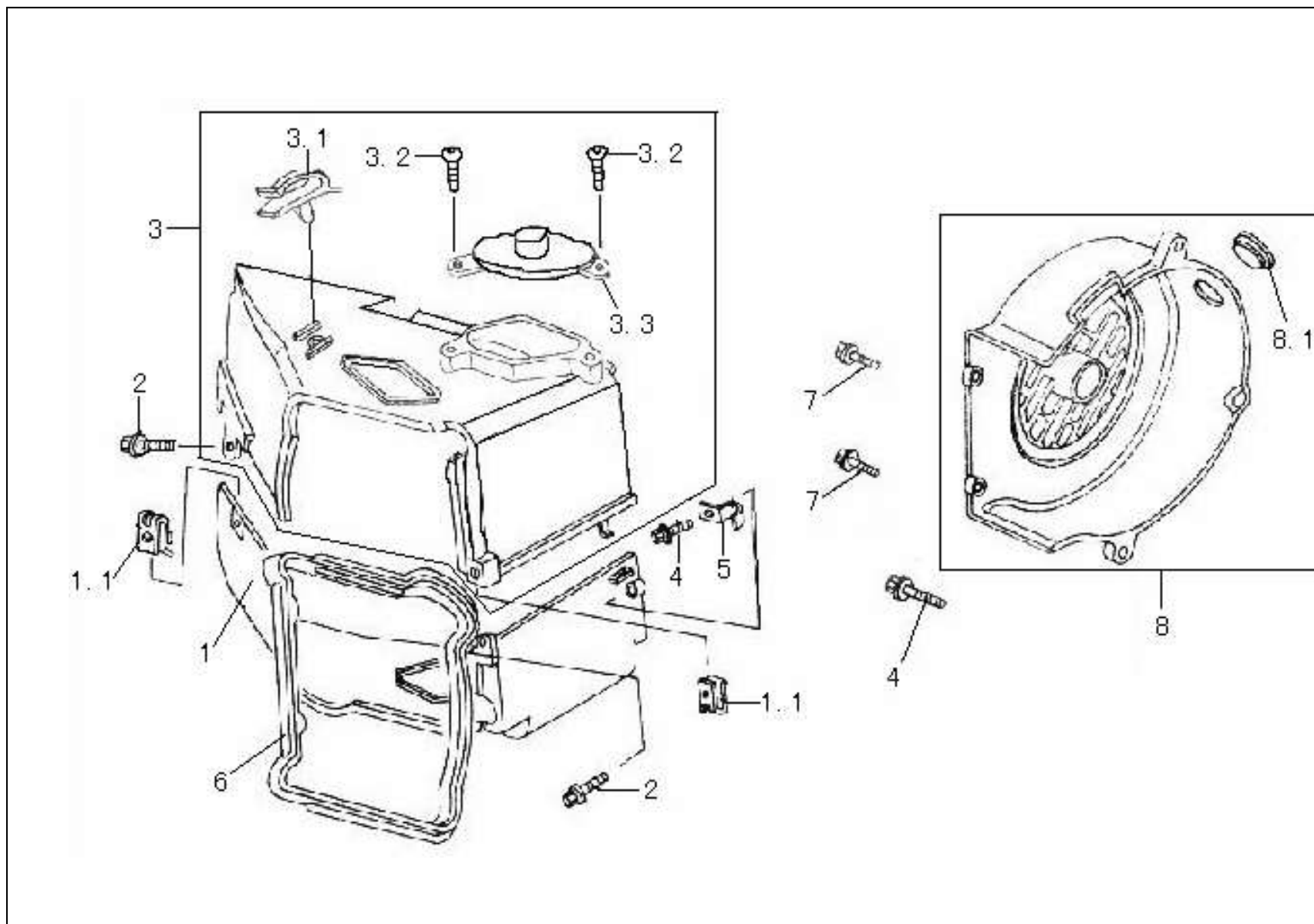

pozice

F1/1

F1/1.1

F1/2

F1/3

F1/3.1

F1/3.2

F1/3.3

F1/4

F1/5

F1/6

F1/7

F1/8

F1/8.1

/

/

/

/

/

/

/

/

/

/

/

F2

hlava válce

气缸头

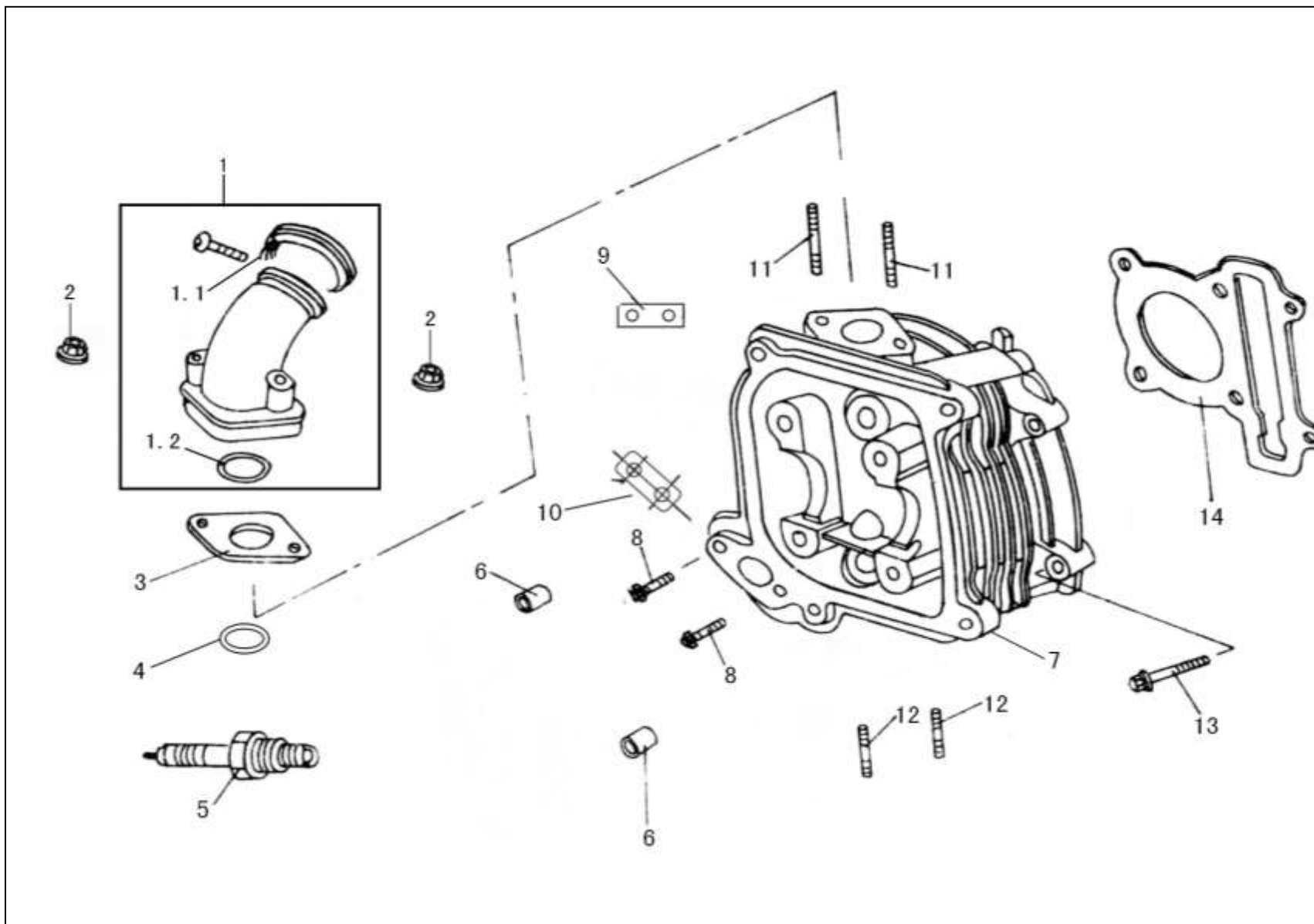

pozice

F2/1

F2/1.1

F2/1.2

F2/2

F2/3

F2/4

F2/5

F2/6

F2/7

F2/8

F2/9

F2/10

F2/11

F2/12

F2/13

F2/14

/

/

/

/

/

/

/

/

F3

vačkový hřídel a ventily

凸轮轴 · 气门

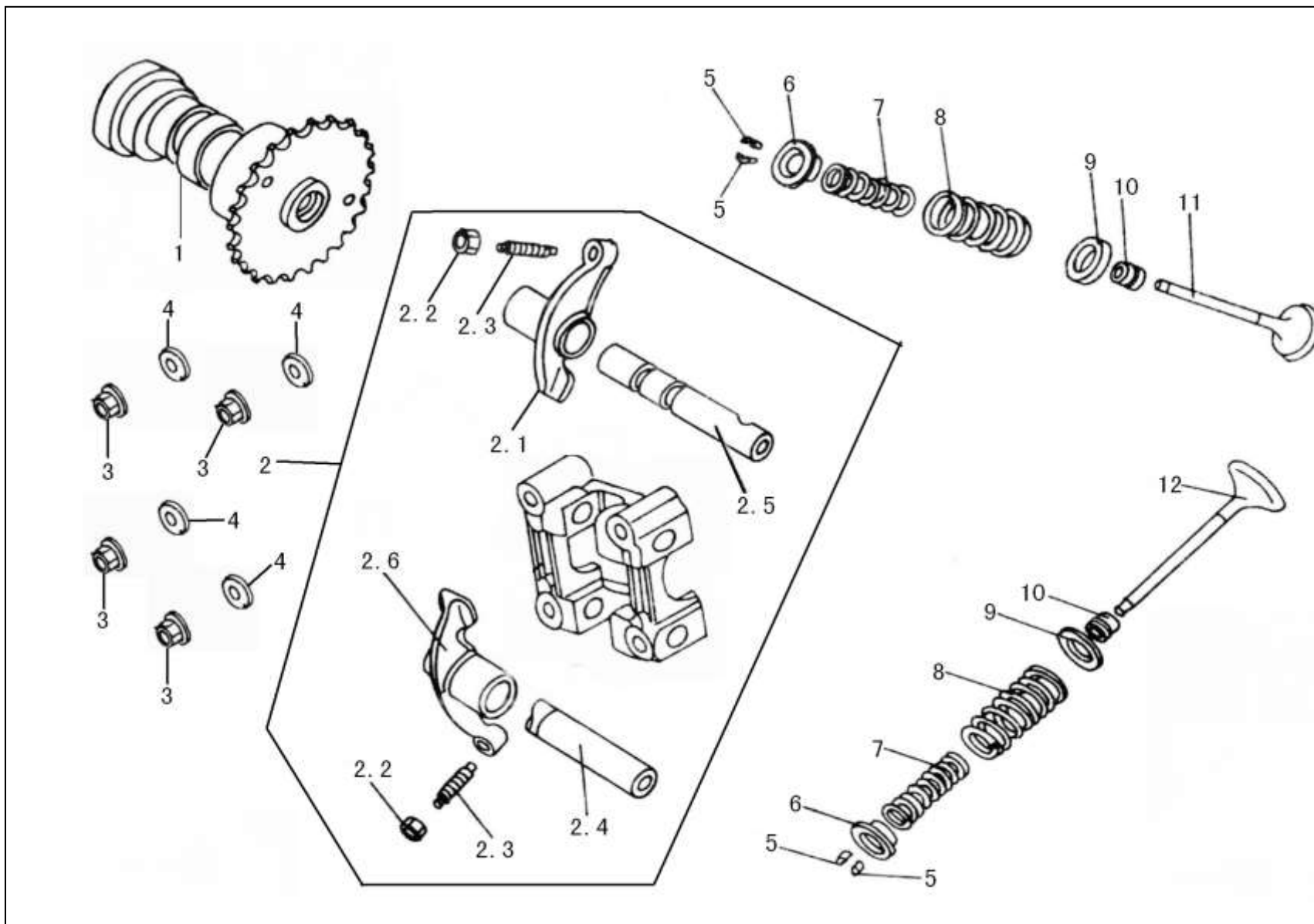

pozice
F3/1
F3/2
F3/2.1
F3/2.2
F3/2.3
F3/2.4
F3/2.5
F3/2.6
F3/3
F3/4
F3/5
F3/6
F3/7
F3/8
F3/9
F3/10
F3/11
F3/12
/
/
/
/
/
/

F4

řetěz vačky a napínák řetězu

正时链条
·
张紧器

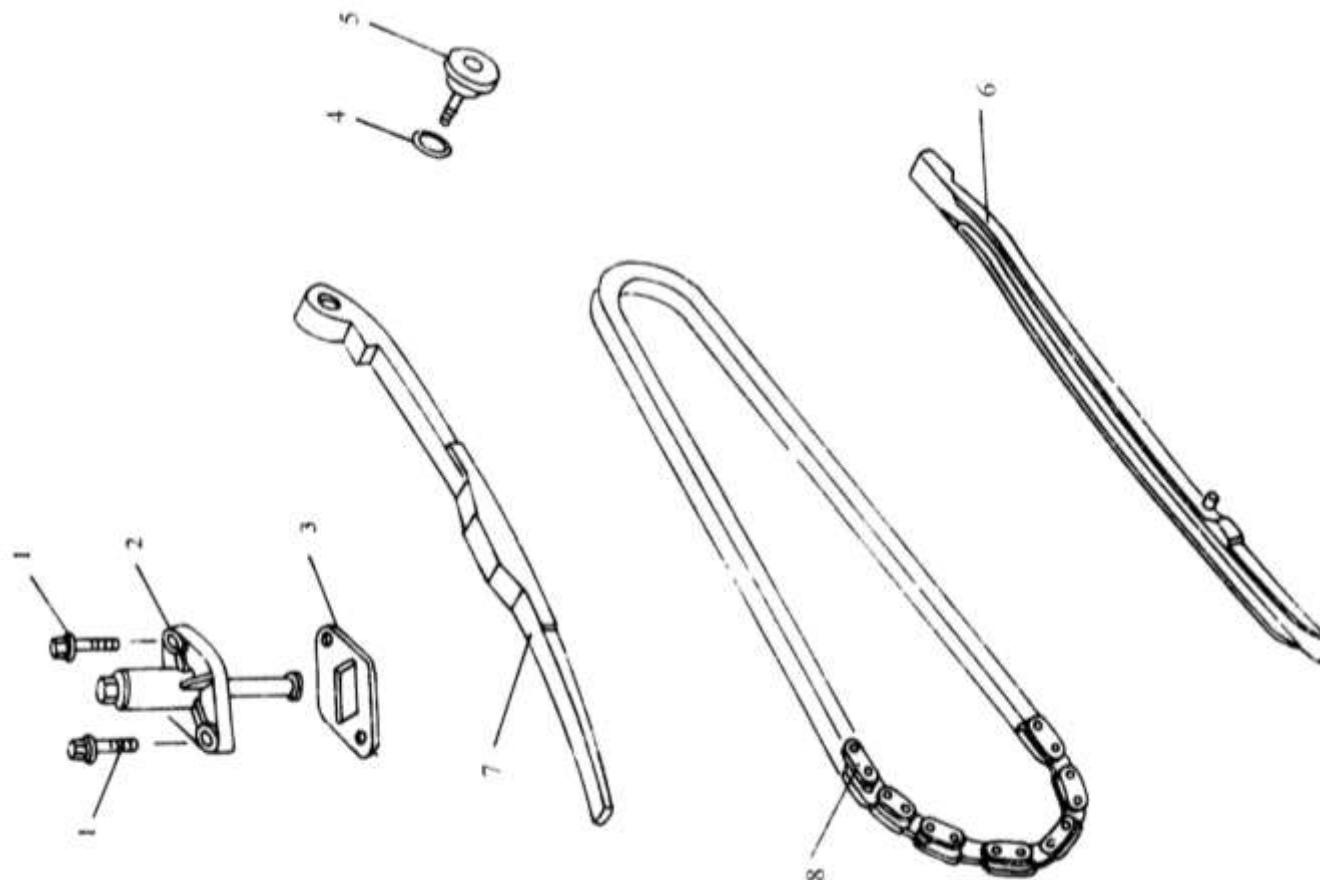

posice

F4/1

F4/2

F4/3

F4/4

F4/5

F4/6

F4/7

F4/8

/

/

/

/

/

/

/

/

/

/

/

/

/

/

/

/

/

F5

kryt ventilu

气缸盖罩

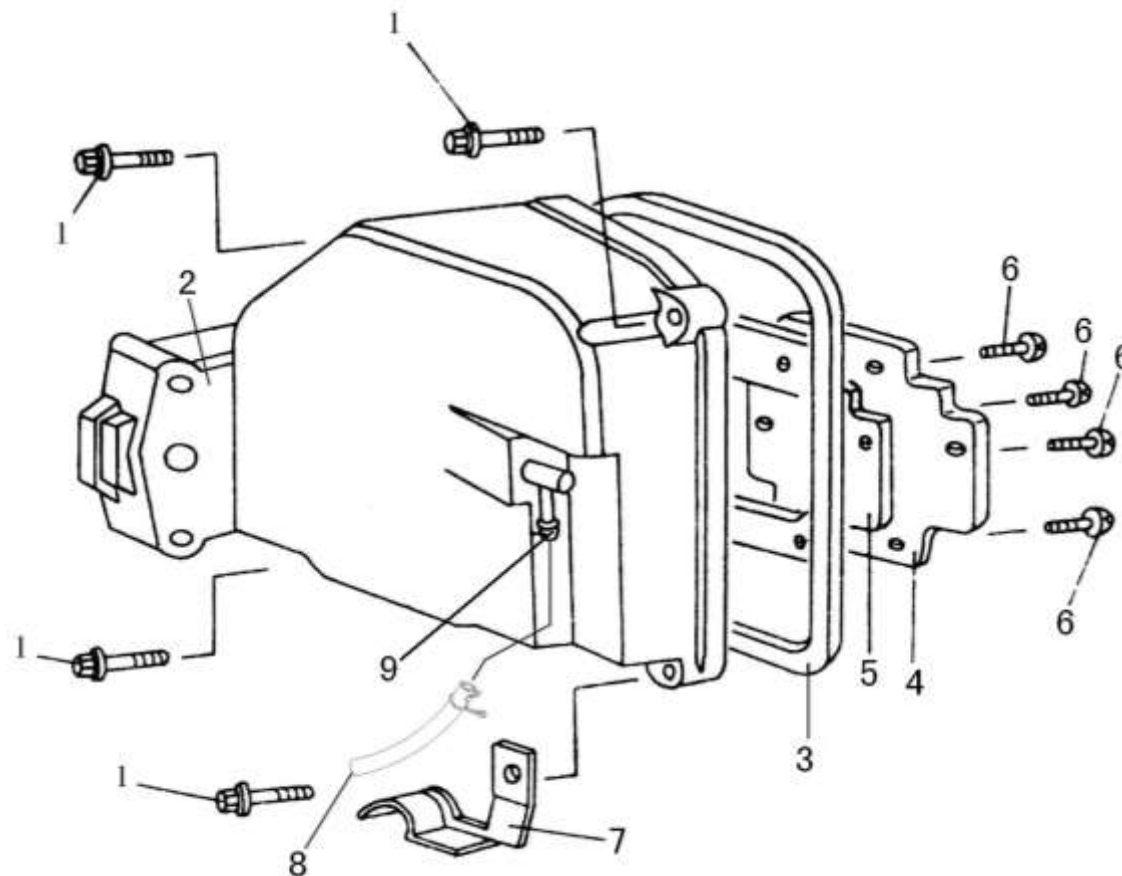

pozice

F5/1

F5/2

F5/3

F5/4

F5/5

F5/6

F5/7

F5/8

F5/9

/

/

/

/

/

/

/

/

/

/

/

/

/

/

/

F6

válec

气缸

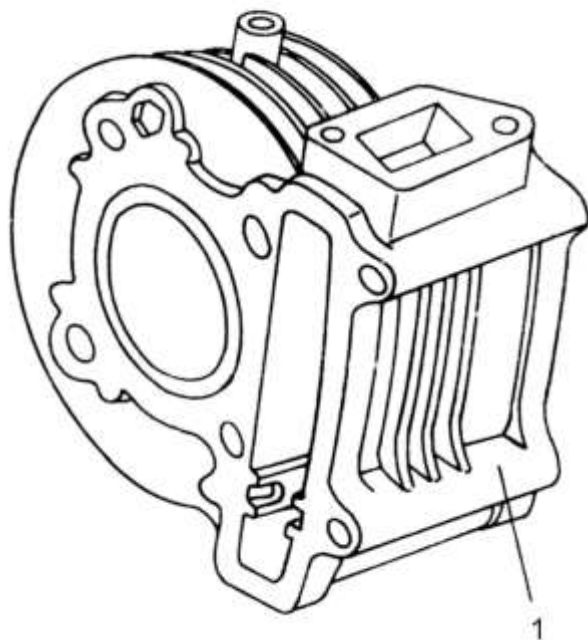

pozice

F6/1

F6/2

F6/3

/

/

/

/

/

/

/

/

/

/

/

/

/

/

/

/

/

/

/

/

/

/

F7

klikový hřídel, píst s kroužky a čepem

曲轴
·
活塞

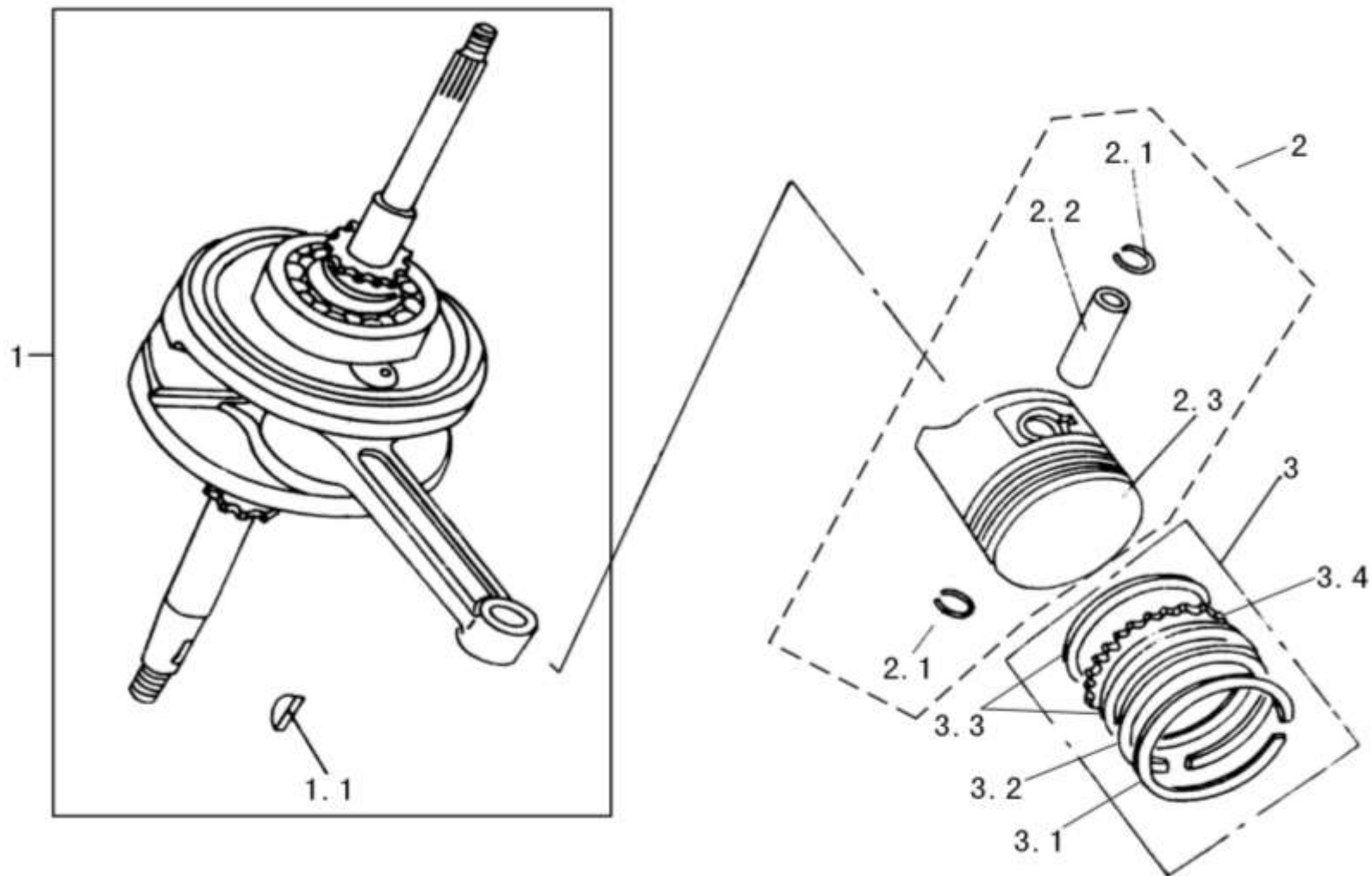

pozice

F7/1

F7/1.1

F7/2

F7/2.1

F7/2.2

F7/2.3

F7/3

F7/3.1

F7/3.2

F7/3.3

F7/3.4

/

/

/

/

/

/

/

/

/

/

/

/

/

F8

pravý kryt motoru

右盖

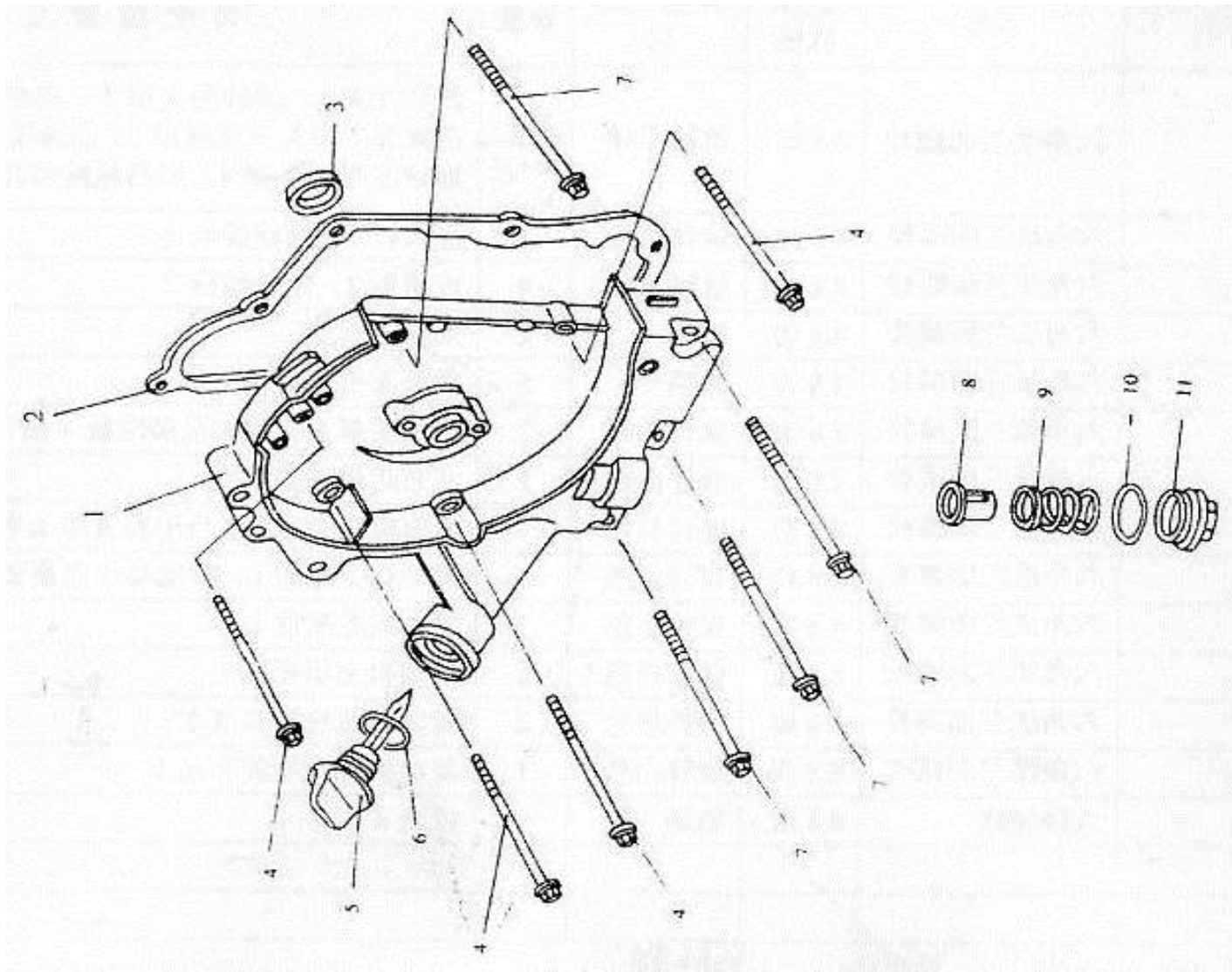

pozice

F8/1

F8/2

F8/3

F8/4

F8/5

F8/6

F8/7

F8/8

F8/9

F8/10

F8/11

/

/

/

/

/

/

/

/

/

/

/

/

/

F9

kryt variátoru

左盖

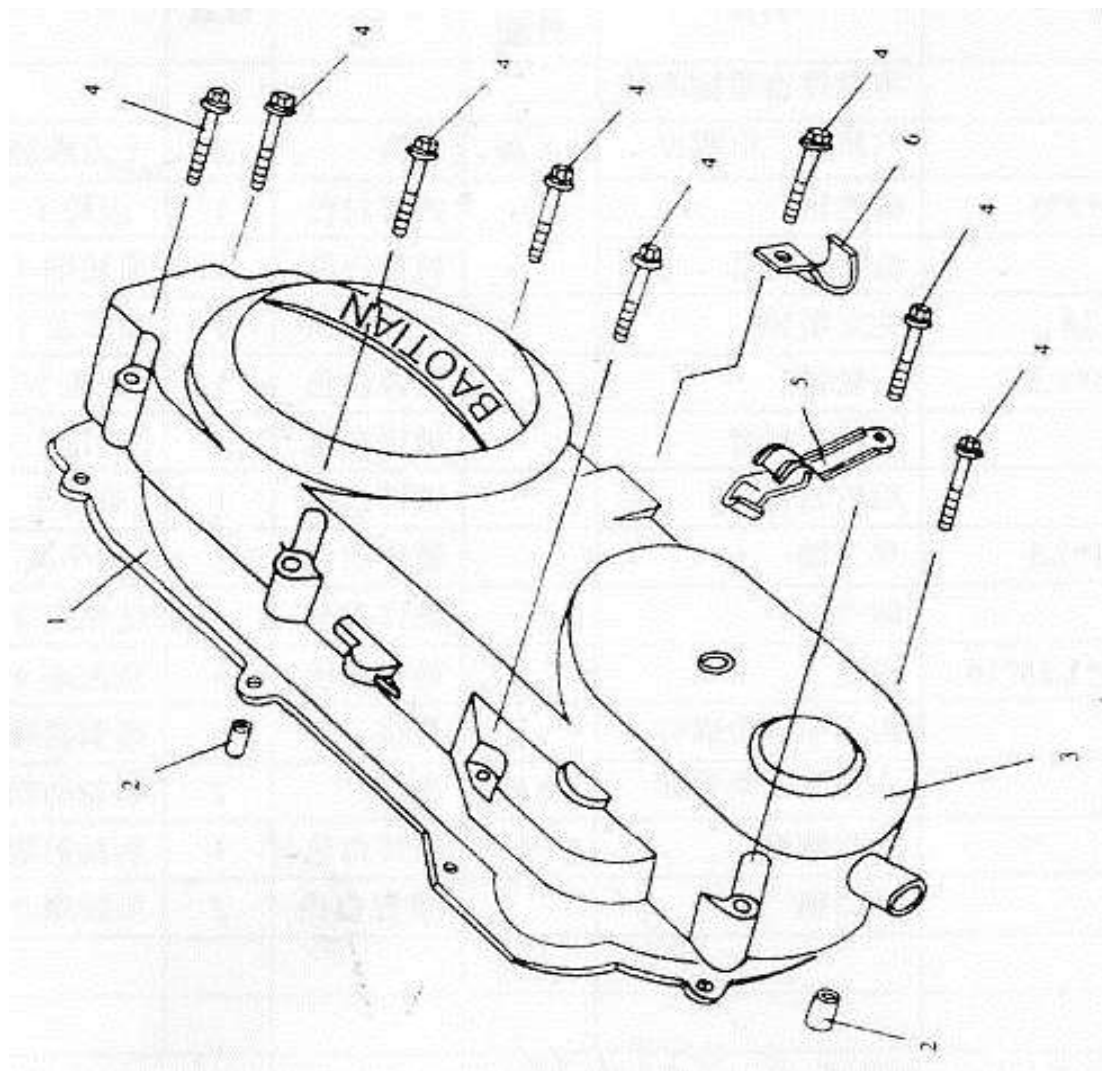

pozice

F9/1

F9/2

F9/3

F9/4

F9/5

F9/6

/

/

/

/

/

/

/

/

/

/

/

/

/

/

/

/

/

/

F10**magneto a olejové čerpadlo**

磁电机 · 机油泵

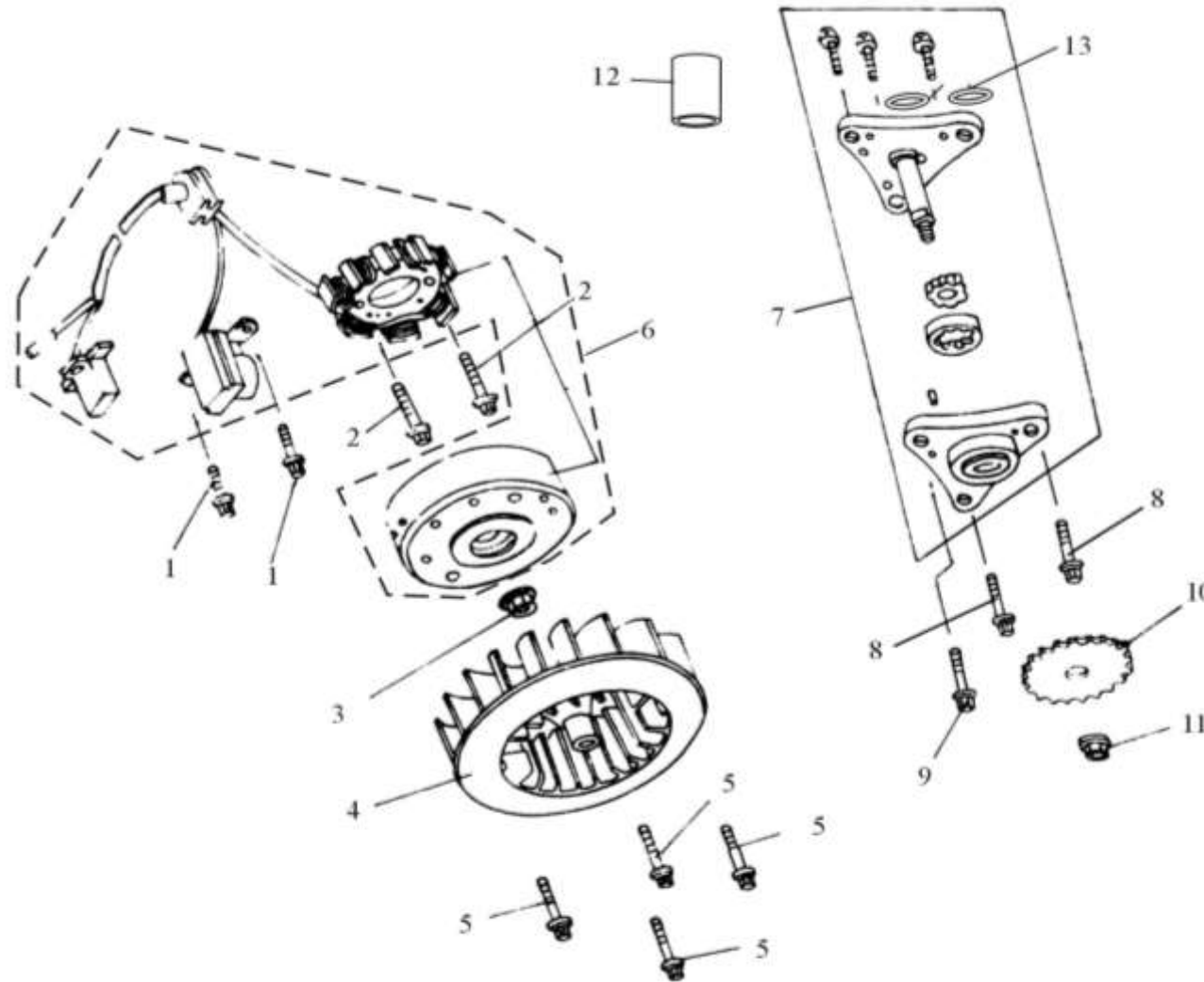

pozice

F10/1

F10/2

F10/3

F10/4

F10/5

F10/6

F10/7

F10/8

F10/9

F10/10

F10/11

F10/12

F10/13

/

/

/

/

/

/

/

/

/

/

/

F11

spouštěč a volnoběžka

起
动
电
机
·
单
向
器

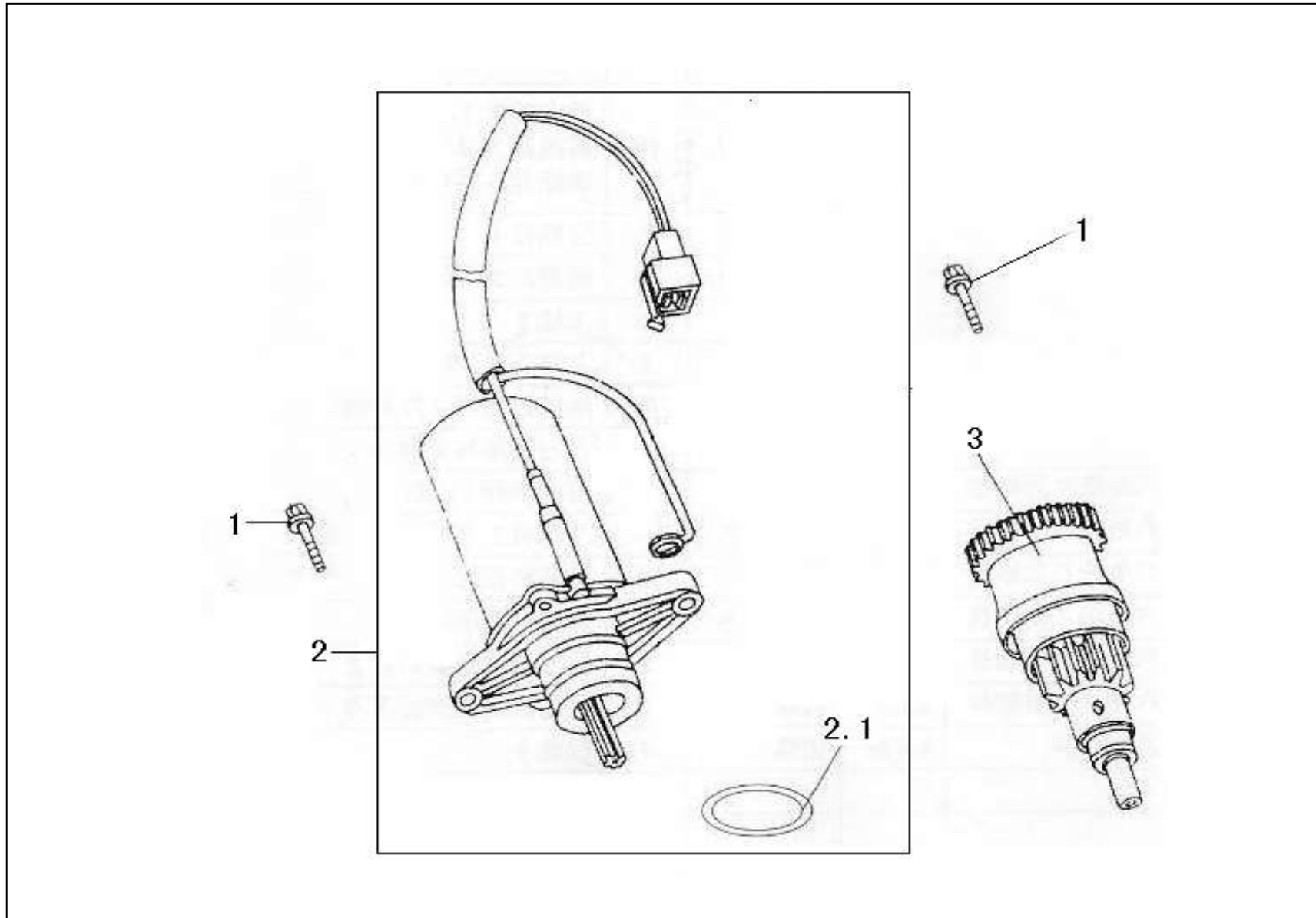

pozice

F11/1

F11/2

F11/2.1

F11/3

/

/

/

/

/

/

/

/

/

/

/

/

/

/

/

/

/

/

/

/

F12

variátor a startovací segment

主动轮 · 脚起
动装置

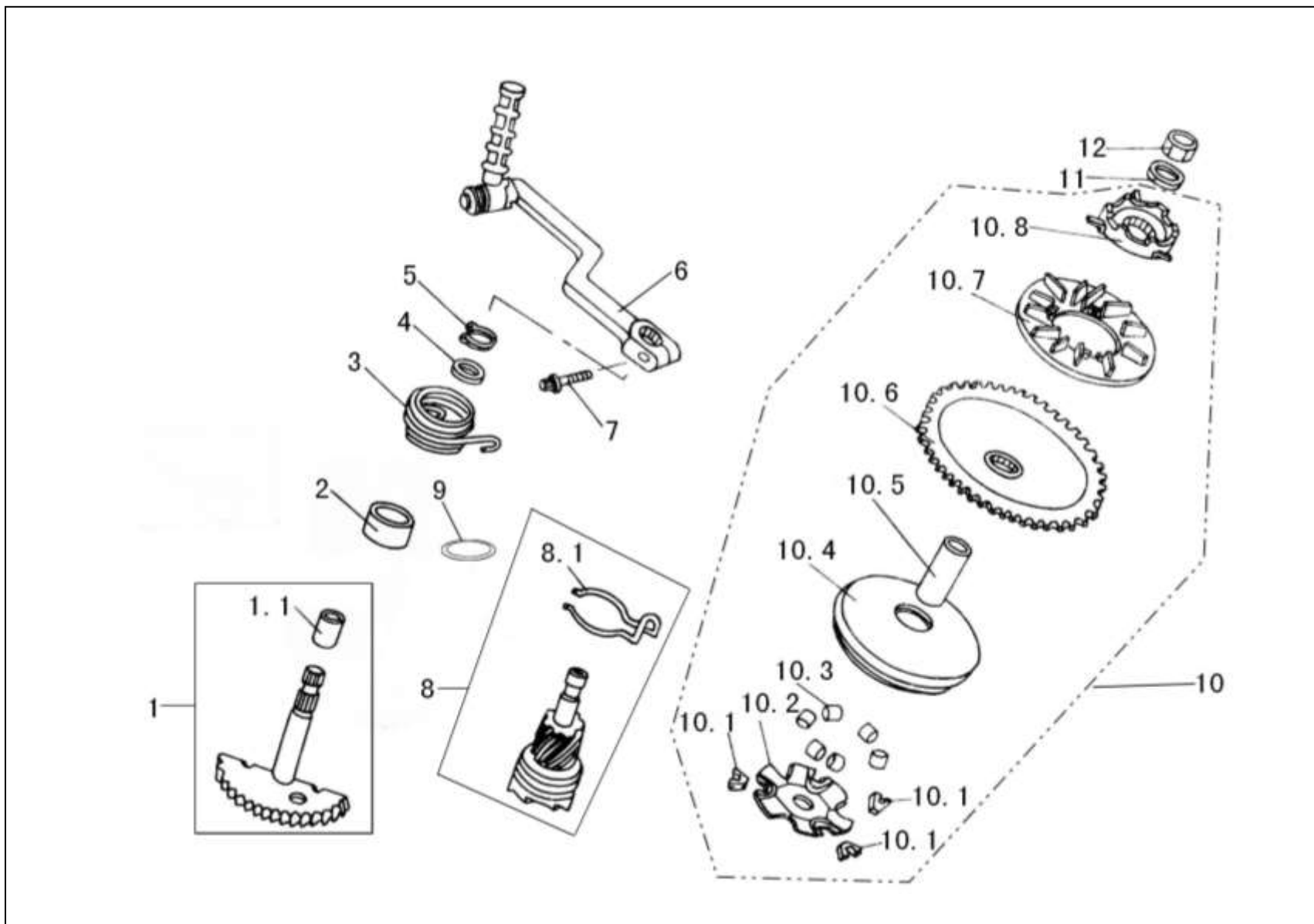

pozice
F12/1
F12/1.1
F12/2
F12/3
F12/4
F12/5
F12/6
F12/7
F12/8
F12/8.1
F12/9
F12/10
F12/10.1
F12/10.2
F12/10.3
F12/10.4
F12/10.5
F12/10.6
F12/10.7
F12/10.8
F12/11
F12/12
/
/

F13

řemen a pasivní variátor

皮帶 · 从动轮

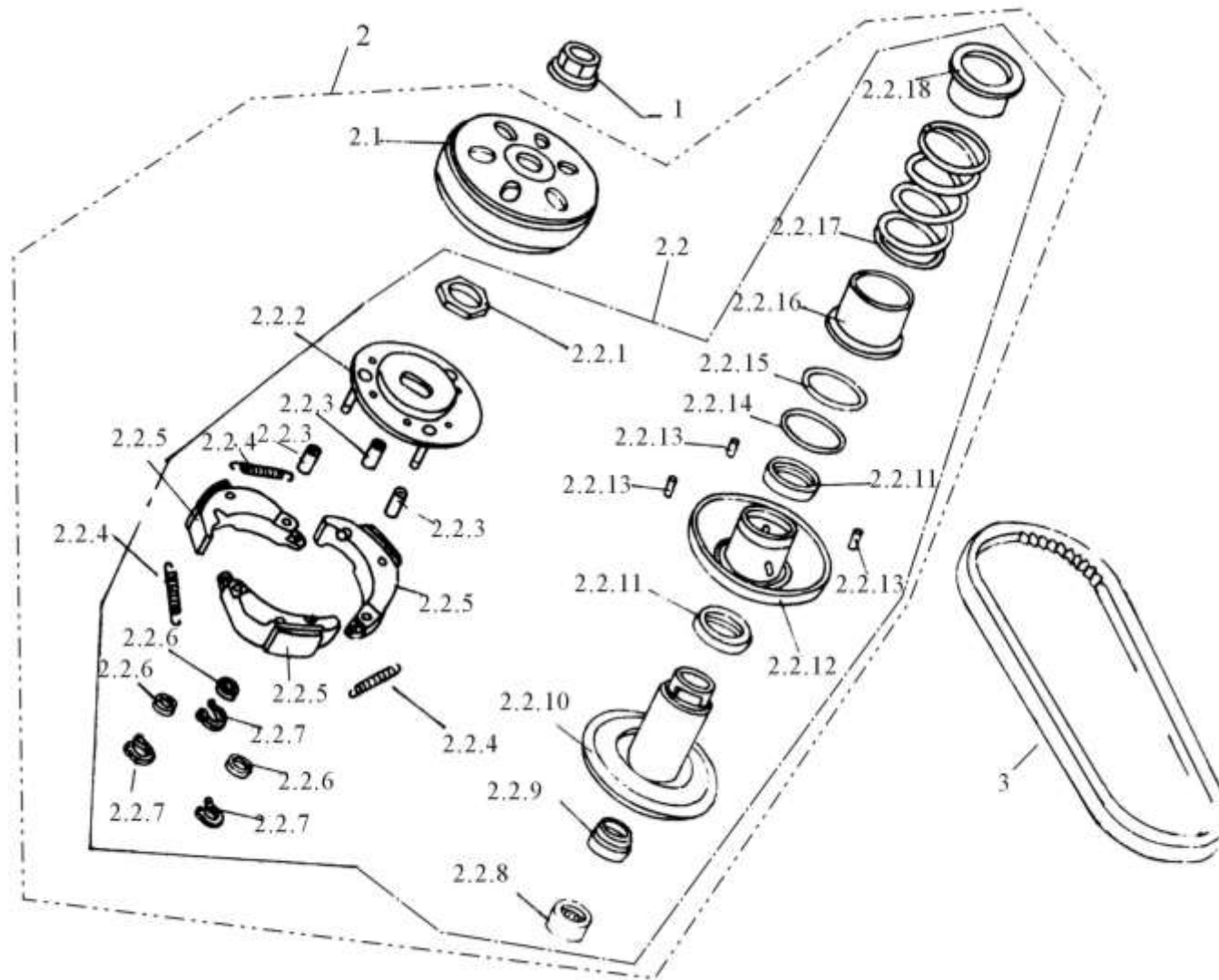

pozice

F13/1

F13/2

F13/2.1

F13/2.2

F13/2.2.1

F13/2.2.2

F13/2.2.3

F13/2.2.4

F13/2.2.5

F13/2.2.6

F13/2.2.7

F13/2.2.8

F13/2.2.9

F13/2.2.10

F13/2.2.11

F13/2.2.12

F13/2.2.13

F13/2.2.14

F13/2.2.15

F13/2.2.16

F13/2.2.17

F13/2.2.18

F13/3

/

F14

zadní převodovka

后
传
动
机
构

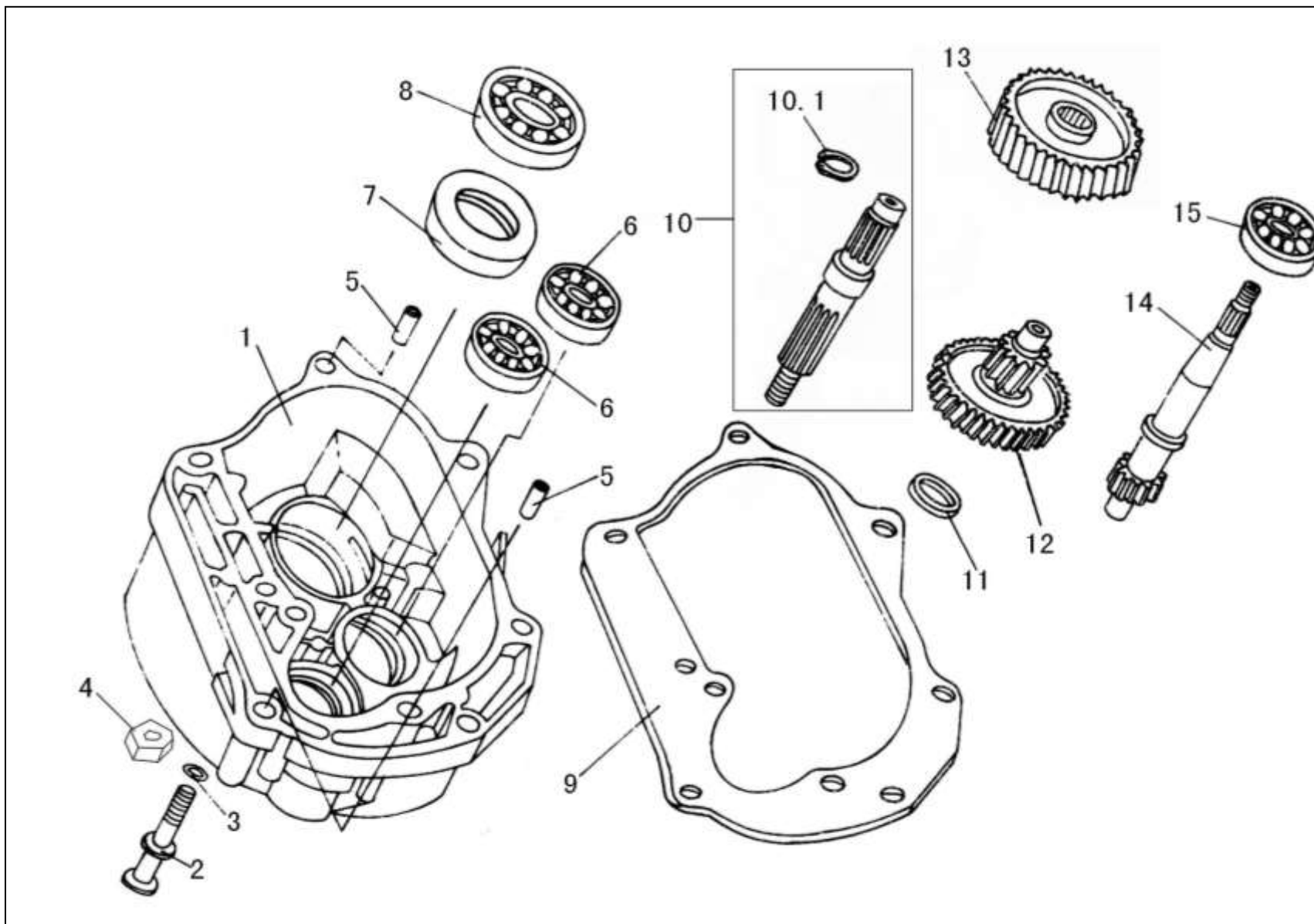

pozoce
F14/1
F14/1A
F14/2
F14/3
F14/4
F14/5
F14/6
F14/7
F14/8
F14/9
F14/10
F14/10A
F14/10.1
F14/11
F14/12
F14/13
F14/14
F14/15
/
/
/
/
/
/

F15

karter motoru

曲轴箱

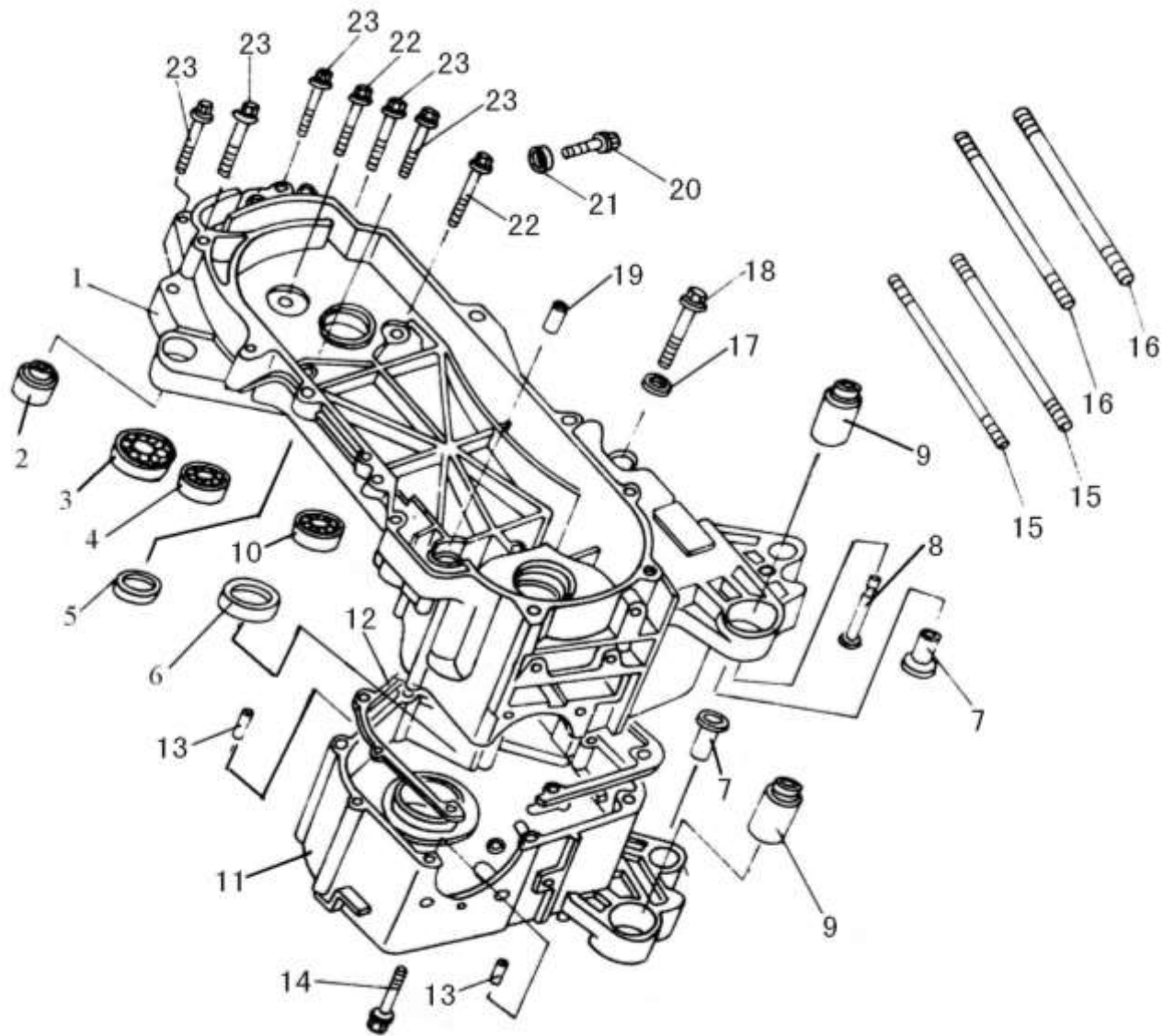

pozice

F15/1

F15/2

F15/3

F15/4

F15/5

F15/6

F15/7

F15/8

F15/9

F15/10

F15/11

F15/12

F15/13

F15/14

F15/15

F15/16

F15/17

F15/18

F15/19

F15/20

F15/21

F15/22

F15/23

/

/

F16

karburátor

化油器

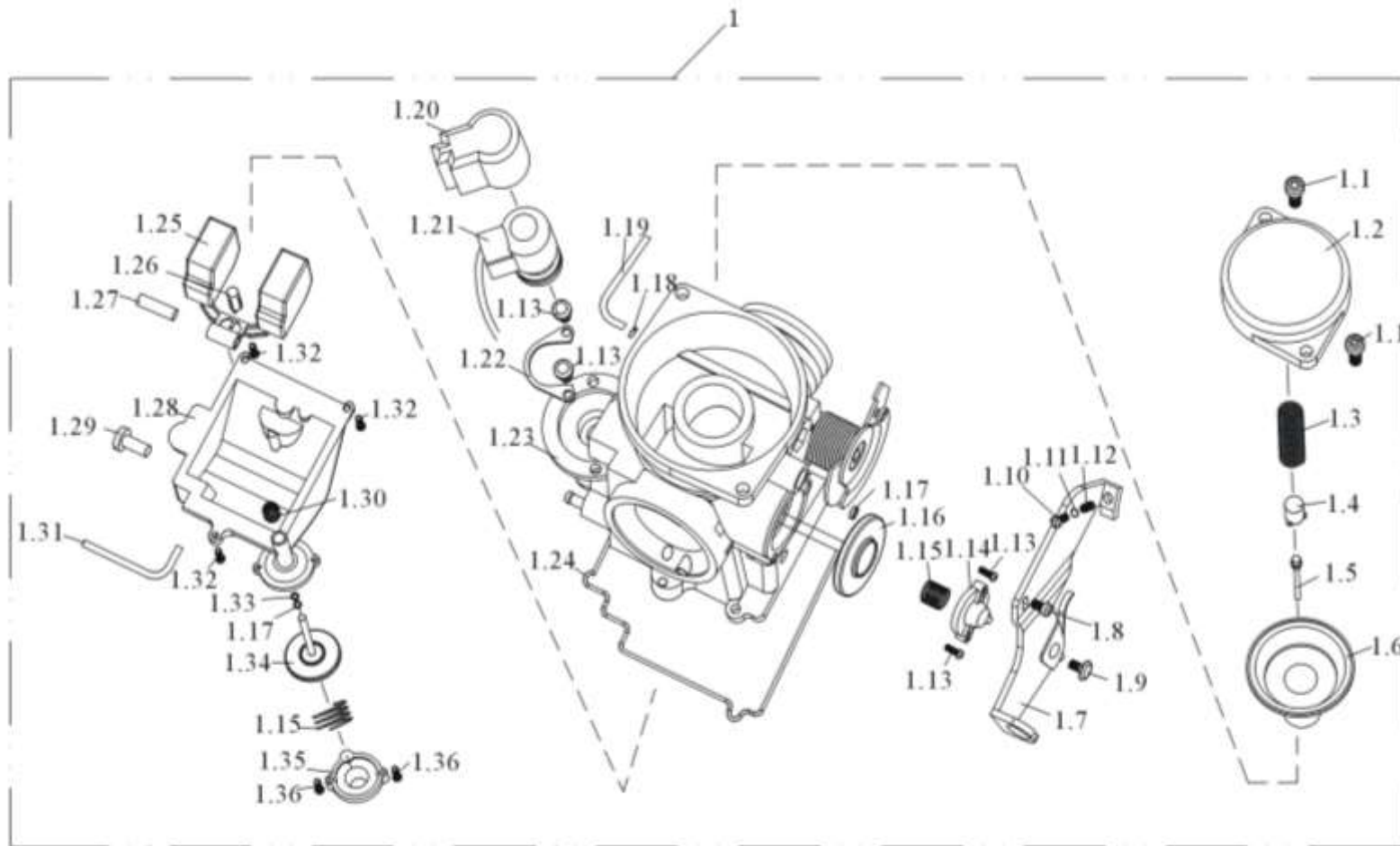

pozice

F16/1

F16/1.1

F16/1.2

F16/1.3

F16/1.4

F16/1.5

F16/1.6

F16/1.7

F16/1.8

F16/1.9

F16/1.1

F16/1.11

F16/1.12

F16/1.13

F16/1.14

F16/1.15

F16/1.16

F16/1.17

F16/1.18

F16/1.19

F16/1.2

F16/1.21

F16/1.22

F16/1.23

F16

karburátor

化油器

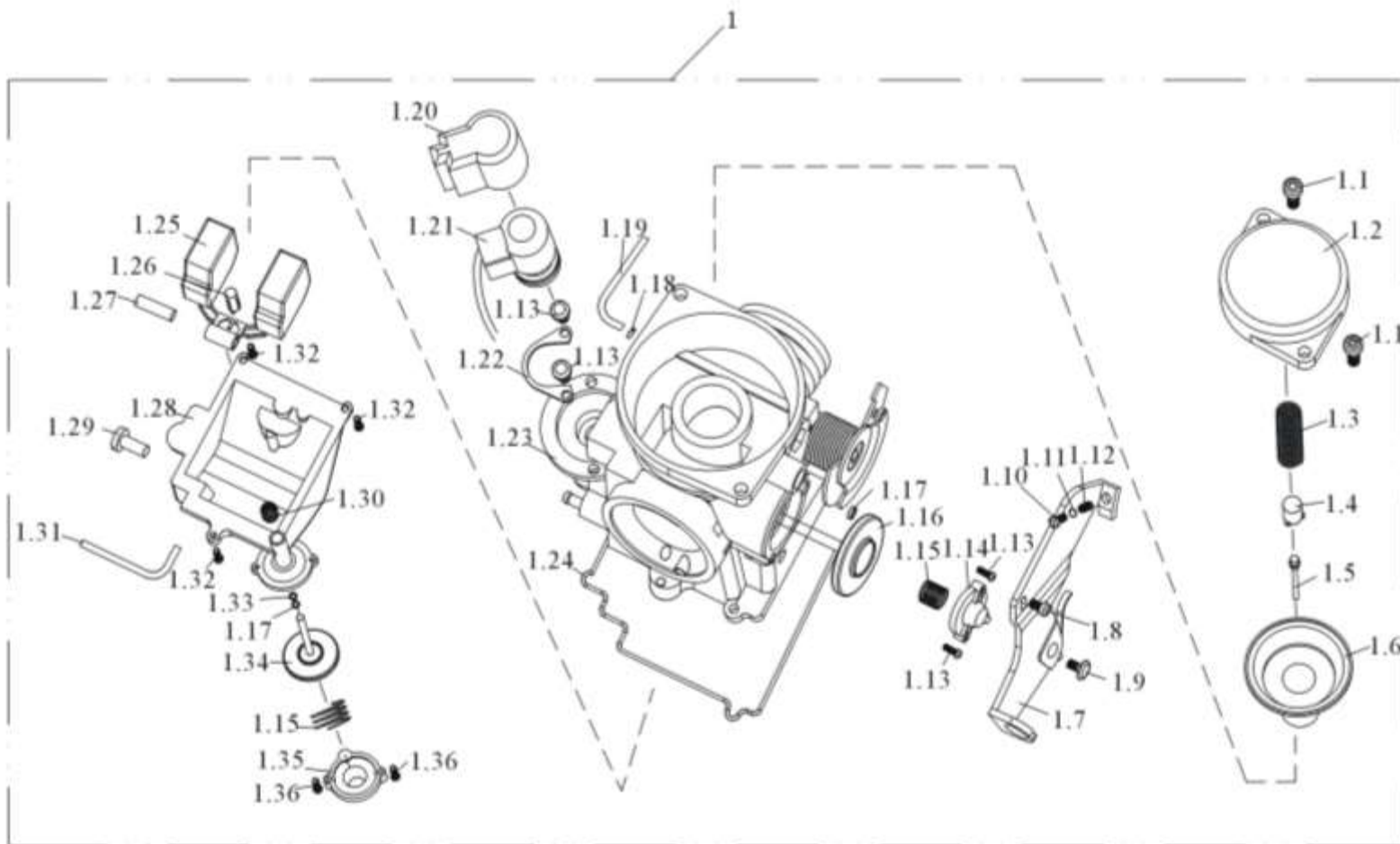

pozice

F16/1.24

F16/1.25

F16/1.26

F16/1.27

F16/1.28

F16/1.29

F16/1.30

F16/1.31

F16/1.32

F16/1.33

F16/1.34

F16/1.35

F16/1.36

/

/

/

/

/

/

/

/

/

/

/

F17

přední kolo - kotoučová brzda

前
轮
—
碟
刹

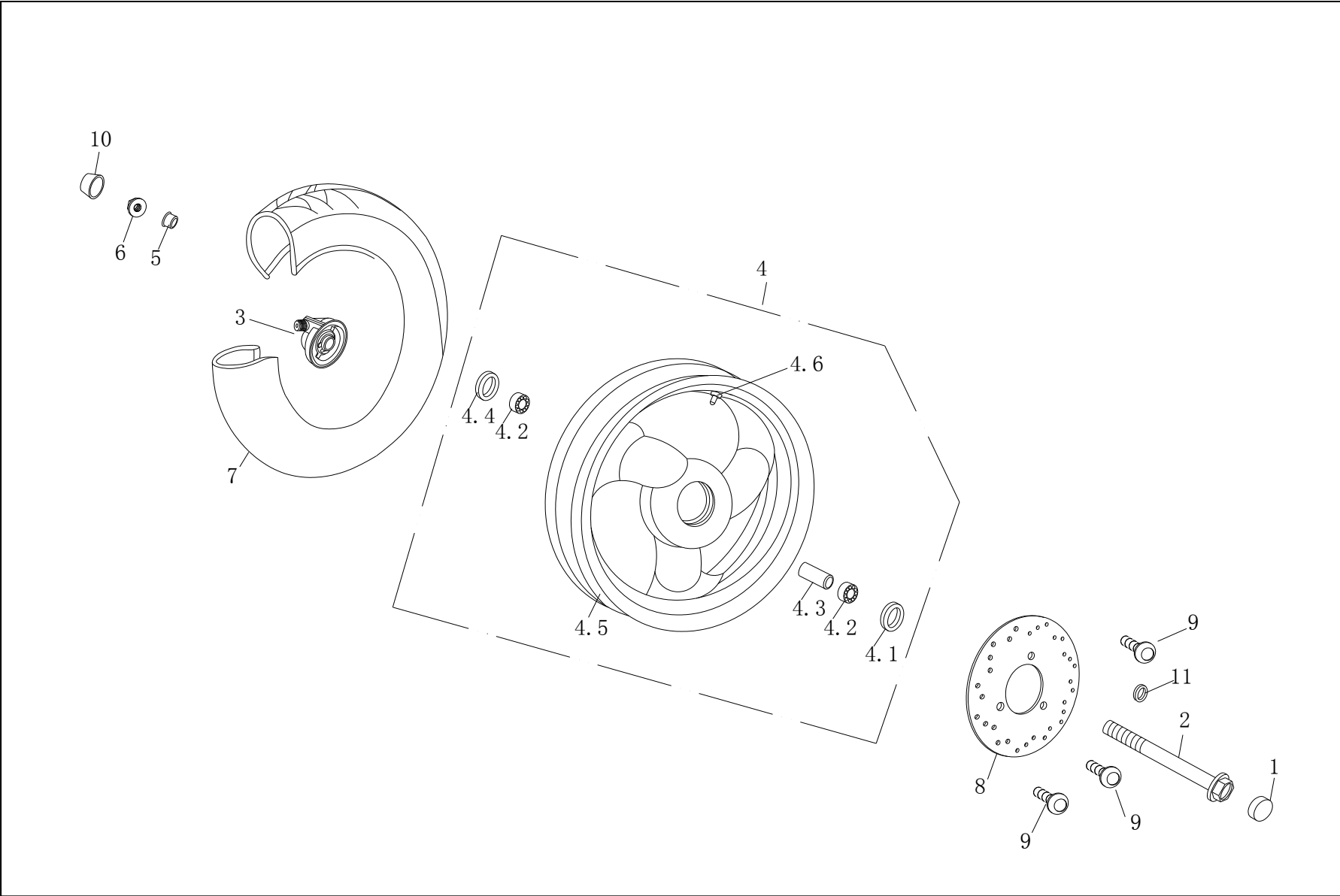

	pozice
	F17/1
	F17/2
	F17/3
	F17/4
	F17/4.1
	F17/4.2
	F17/4.3
	F17/4.4
	F17/4.5
	F17/4.6
	F17/5
	F17/6
	F17/7
	F17/8
	F17/9
	F17/10
	F17/11
	/
	/
	/
	/
	/
	/
	/
	/

F18

zadní kolo - bubnová brzda

后
轮
—
鼓
刹

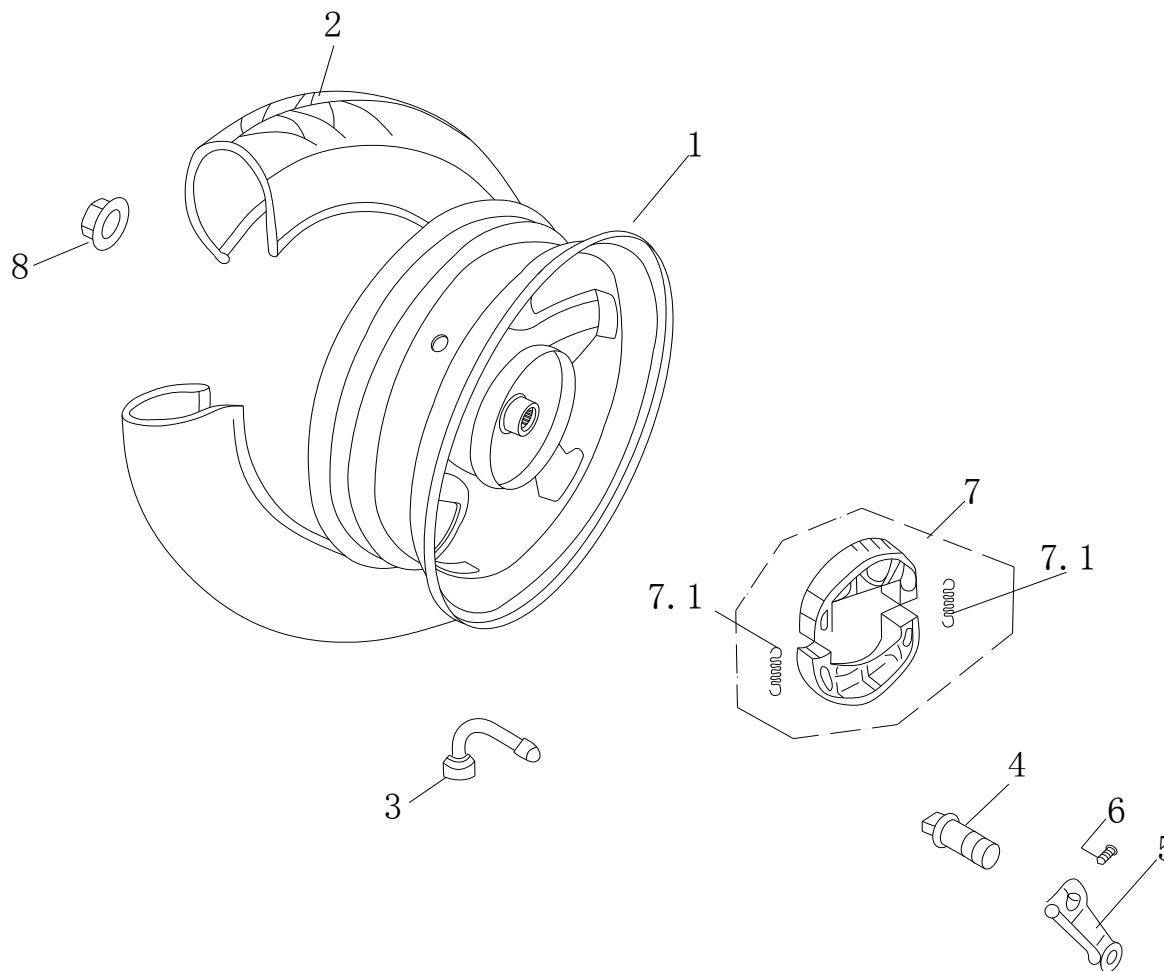

pozice

F18/1

F18/2

F18/3

F18/4

F18/5

F18/6

F18/7

F18/7.1

F18/8

/

/

/

/

/

/

/

/

/

/

/

/

/

/

/

/

F18A

zadní kolo - kotoučová brzda

后
轮
—
碟
刹

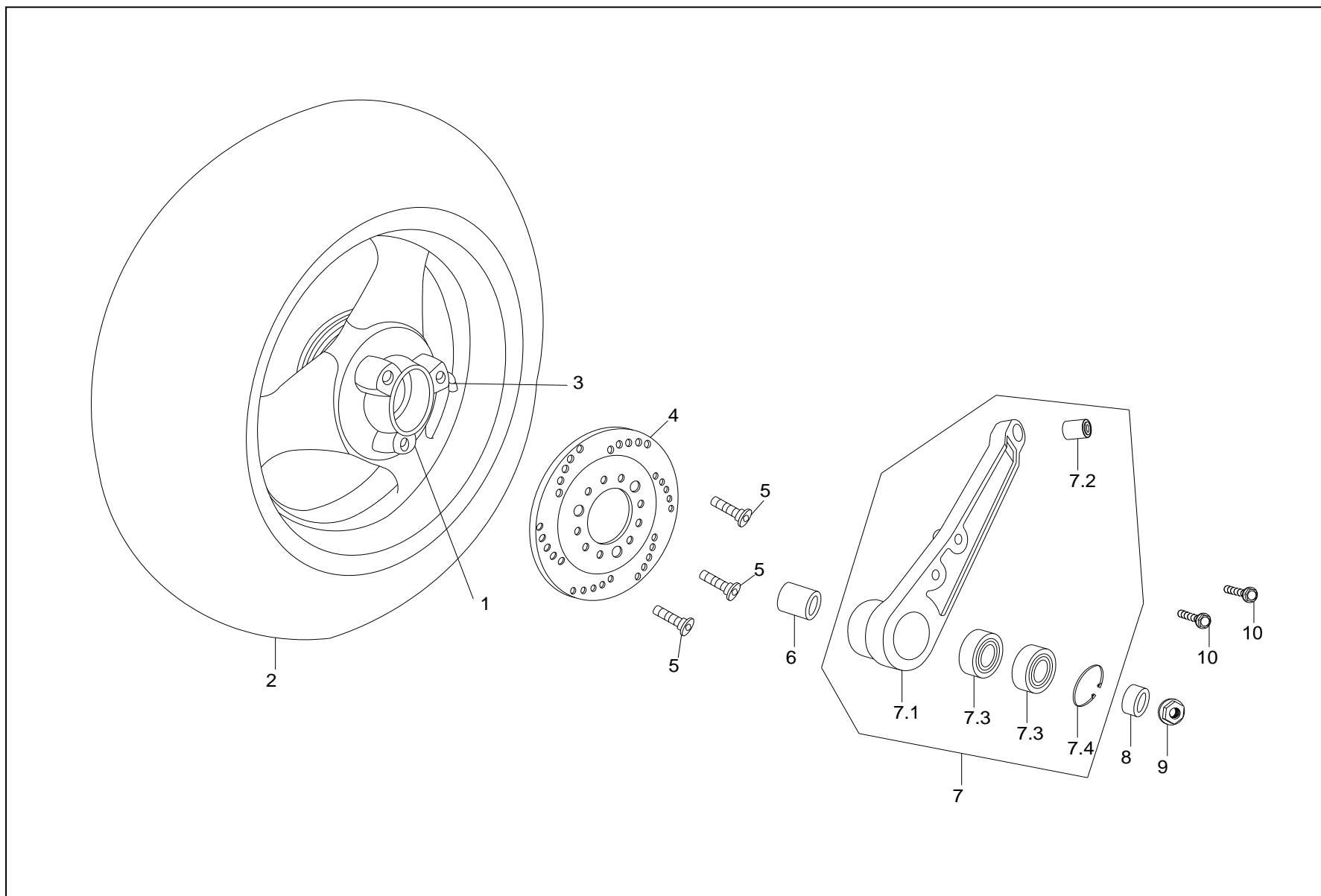

pozice
F18A/1
F18A/2
F18A/3
F18A/4
F18A/5
F18A/6
F18A/7
F18A/7.1
F18A/7.2
F18A/7.3
F18A/7.4
F18A/8
F18A/9
F18A/10
/
/
/
/
/
/
/
/
/
/

F19

řízení, přední tlumiče, blatník

前叉

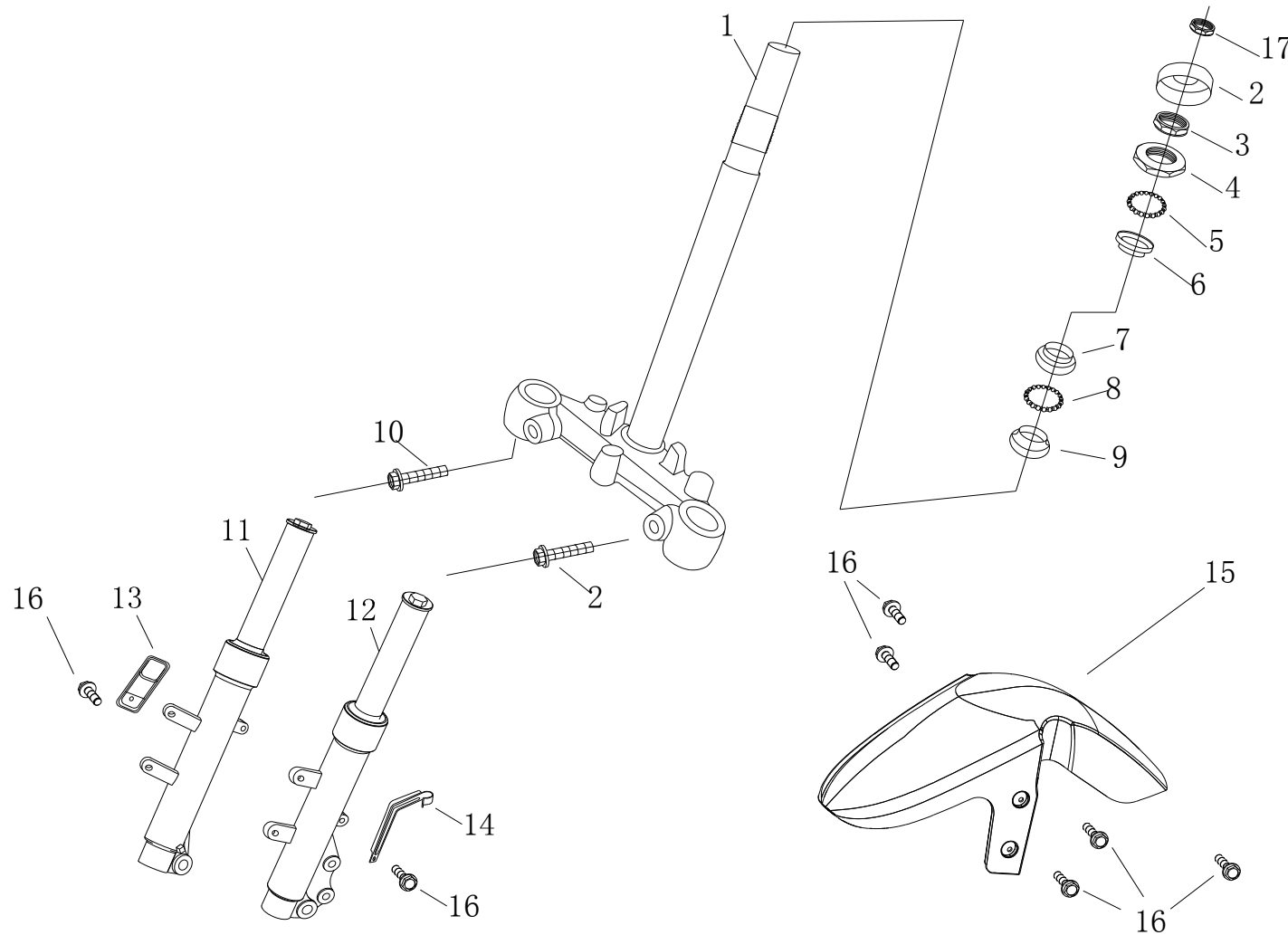

pozice
F19/1
F19/2
F19/3
F19/4
F19/5
F19/6
F19/7
F19/8
F19/9
F19/10
F19/11
F19/12
F19/13
F19/14
F19/15
F19/16
F19/17
/
/
/
/
/
/
/

F20

hlavní a boční stojan

主
支
架
·
侧
支
架

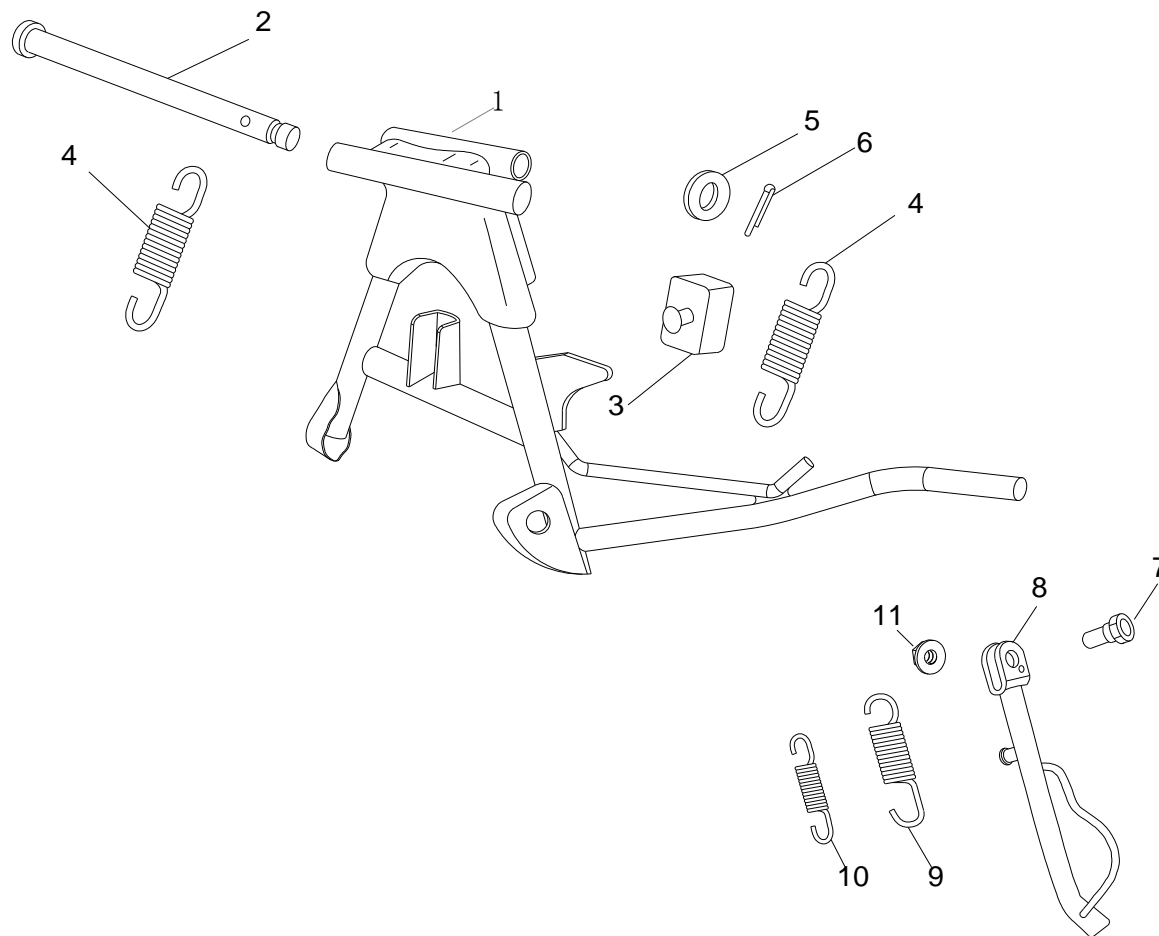

pozice

F20/1

F20/2

F20/3

F20/4

F20/5

F20/6

F20/7

F20/8

F20/9

F20/10

F20/11

/

/

/

/

/

/

/

/

/

/

/

/

/

F21

zadní tlumič pérování

后
减
震
器

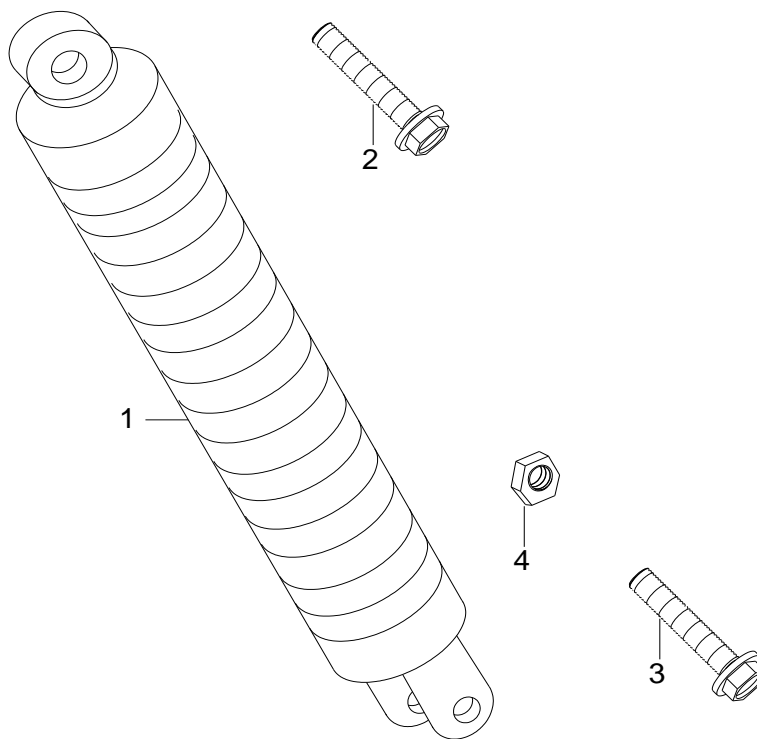

poziice

F21/1

F21/2

F21/3

F21/4

/

/

/

/

/

/

/

/

/

/

/

/

/

/

/

/

/

/

/

/

/

/

F22

kabely, elektro díly , spínací skříňka

主
电
缆

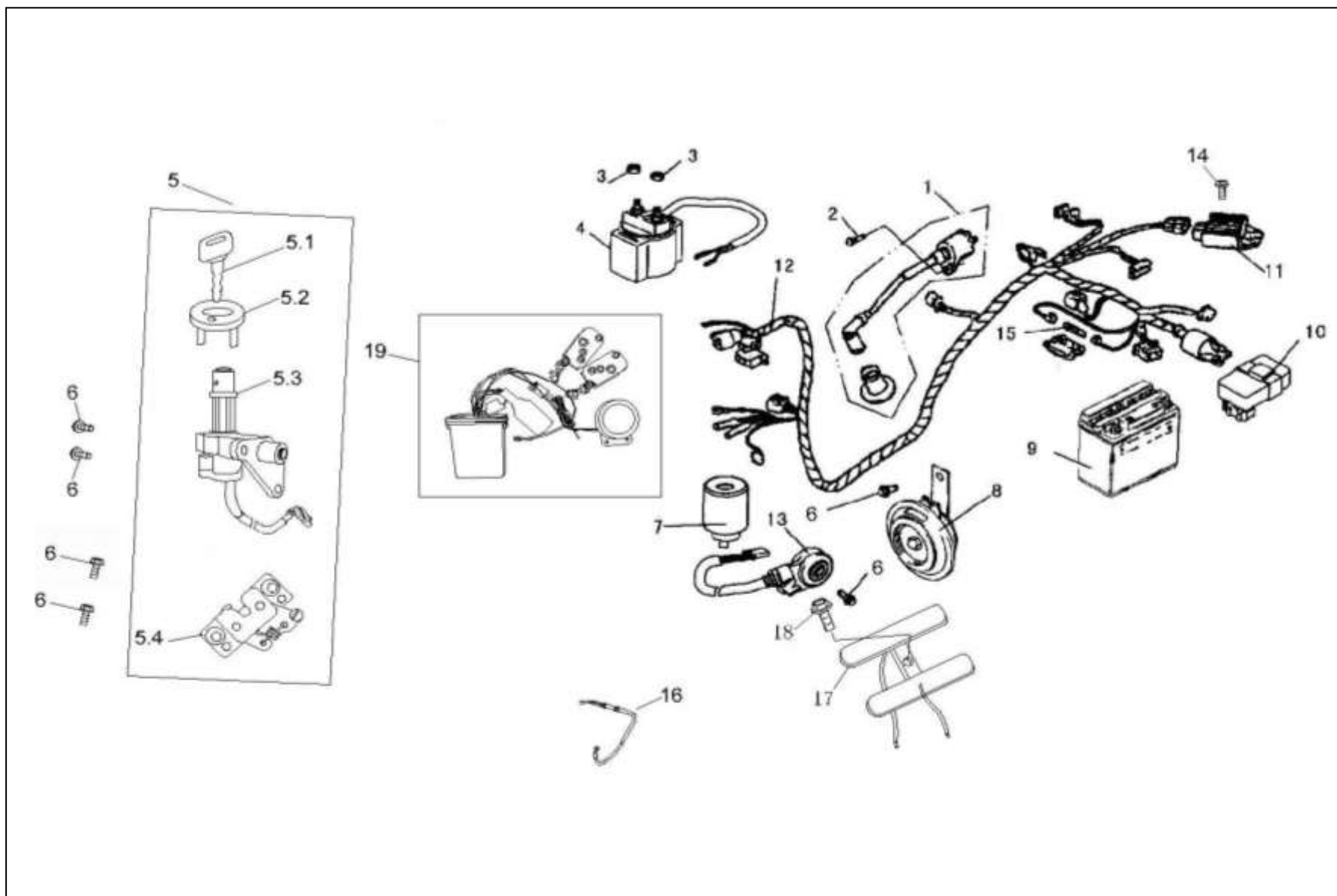

pozice

F22/1

F22/2

F22/3

F22/4

F22/5

F22/5.1

F22/5.2

F22/5.3

F22/5.4

F22/6

F22/7

F22/8

F22/9

F22/10

F22/11

F22/12

F22/13

F22/14

F22/15

F22/16

F22/17

F22/18

F22/19

/

/

F23

brzdy kotouč/buben, říditka, kapotáž řídítek,

操纵系统
— 前碟后鼓

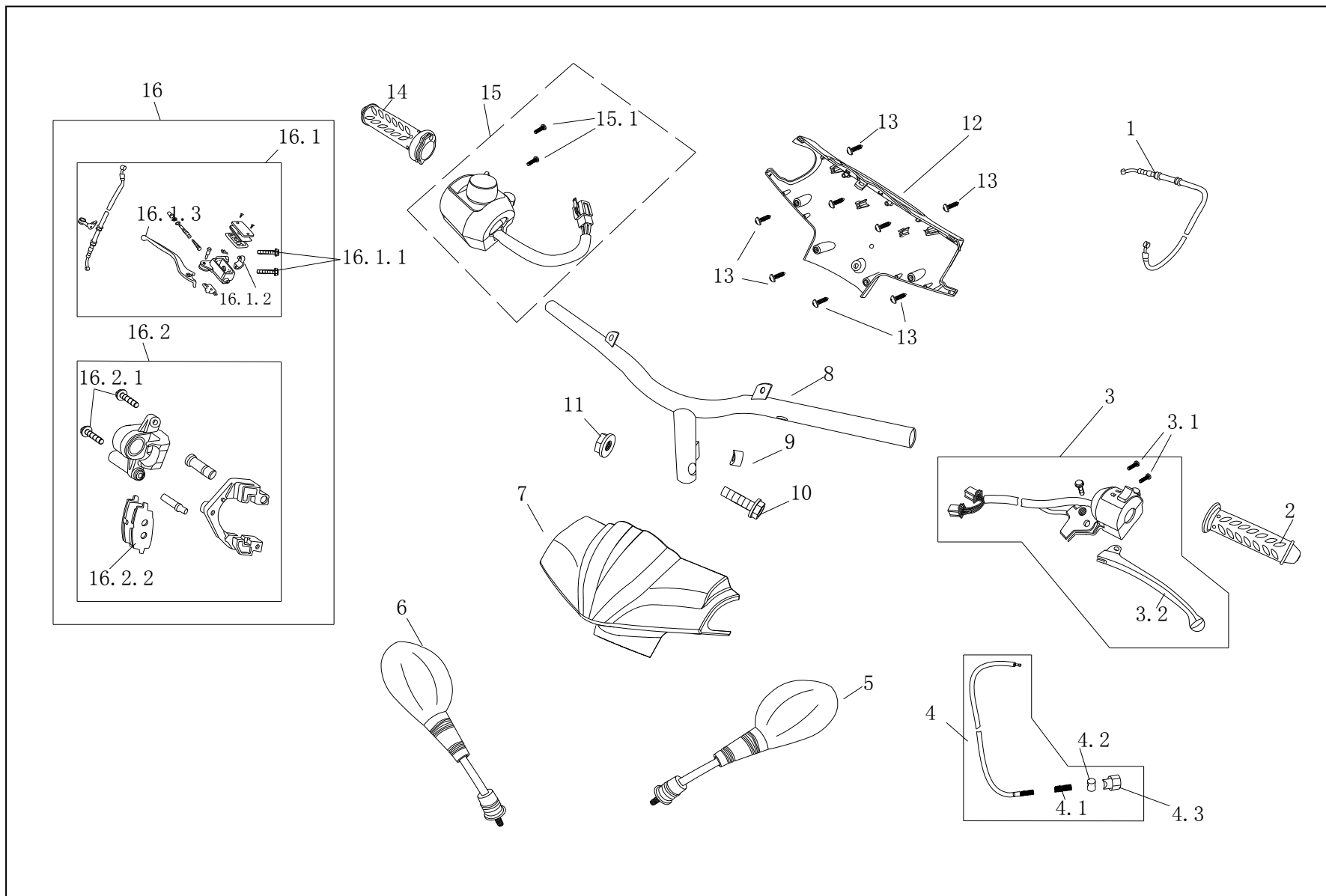

pozice
F23/1
F23/2
F23/3
F23/3.1
F23/3.2
F23/4
F23/4.1
F23/4.2
F23/4.3
F23/5
F23/6
F23/7
F23/8
F23/9
F23/10
F23/11
F23/12
F23/13
F23/14
F23/15
F23/15.1
F23/16
F23/16.1
F23/16.1.1

F23A

brzdy kotouč/kotouč

操纵系统
— 前后碟刹

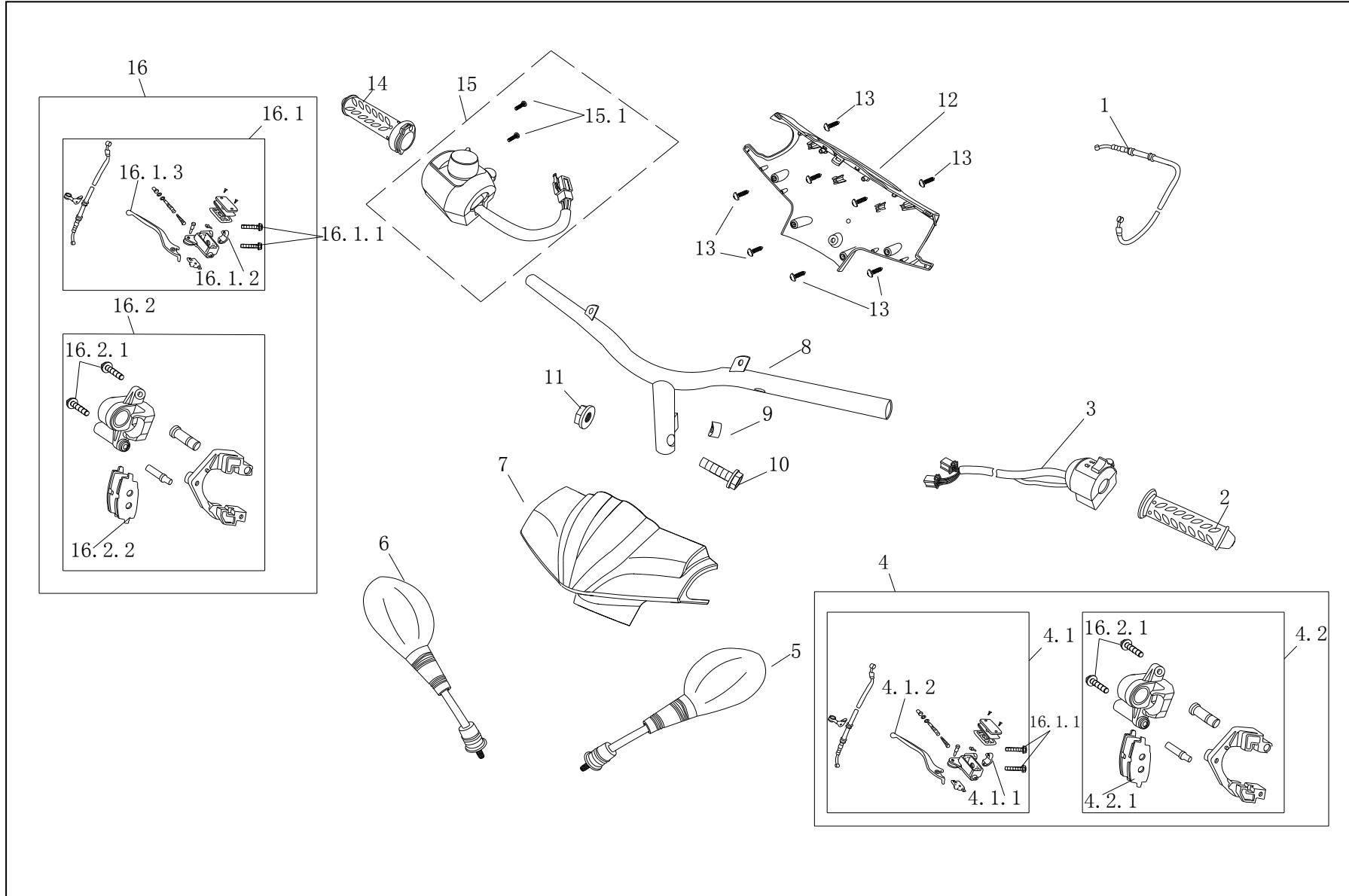

pozice

F23A/1

F23A/2

F23A/3

F23A/4

F23A/4.1

F23A/4.1.1

F23A/4.1.2

F23A/4.2

F23A/4.2.1

F23A/5

F23A/6

F23A/7

F23A/8

F23A/9

F23A/10

F23A/11

F23A/12

F23A/13

F23A/14

F23A/15

F23A/15.1

F23A/16

F23A/16.1

F23A/16.1.1

F23A

操纵系统 — 前后碟刹

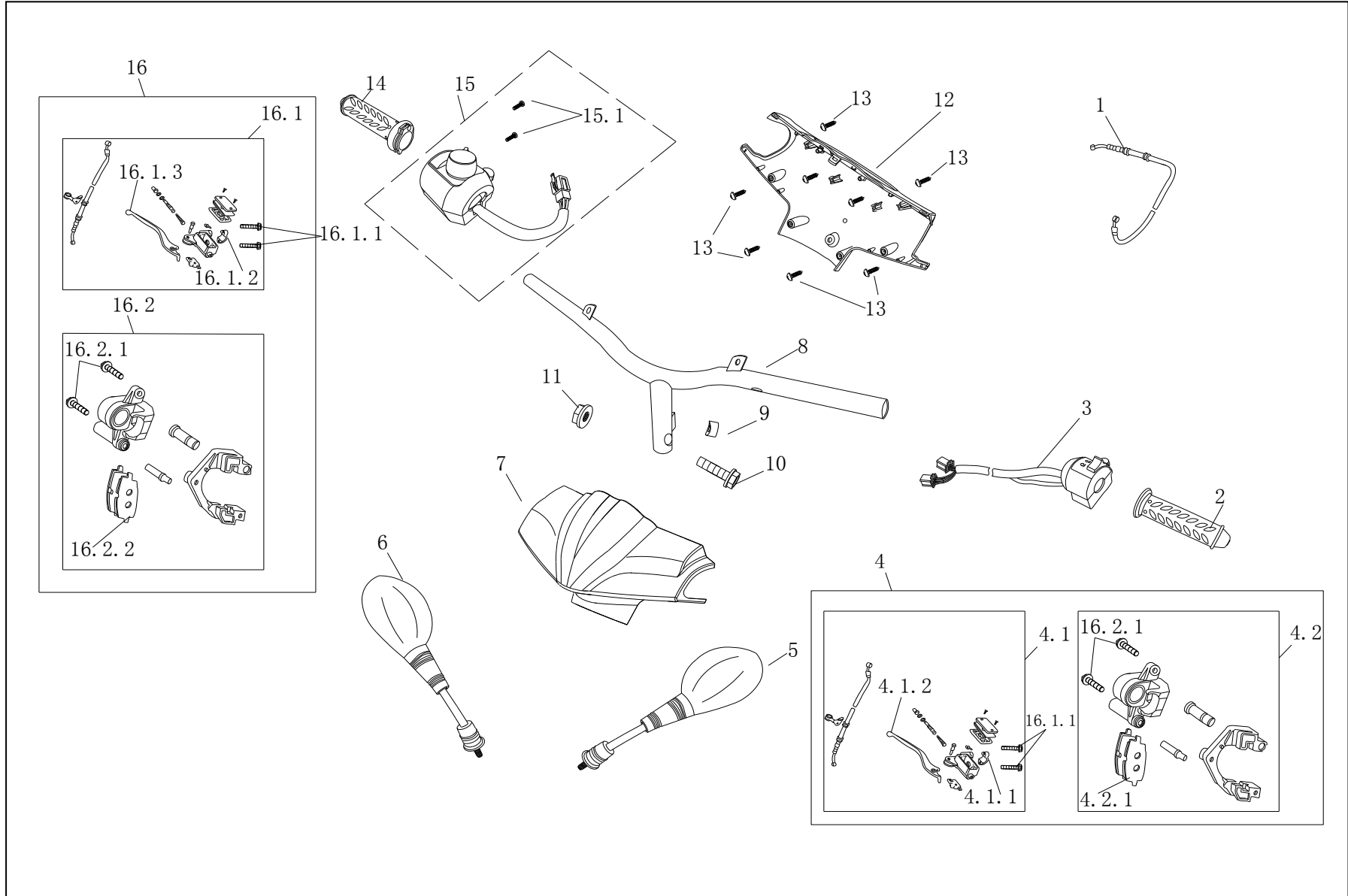

pozice

F23A/16.1.2

F23A/16.1.3

F23A/16.2

F23A/16.2.1

F23A/16.2.2

/

/

/

/

/

/

/

/

/

/

/

/

/

/

/

/

/

/

/

F26

plastové díly

前罩
•
脚踏板

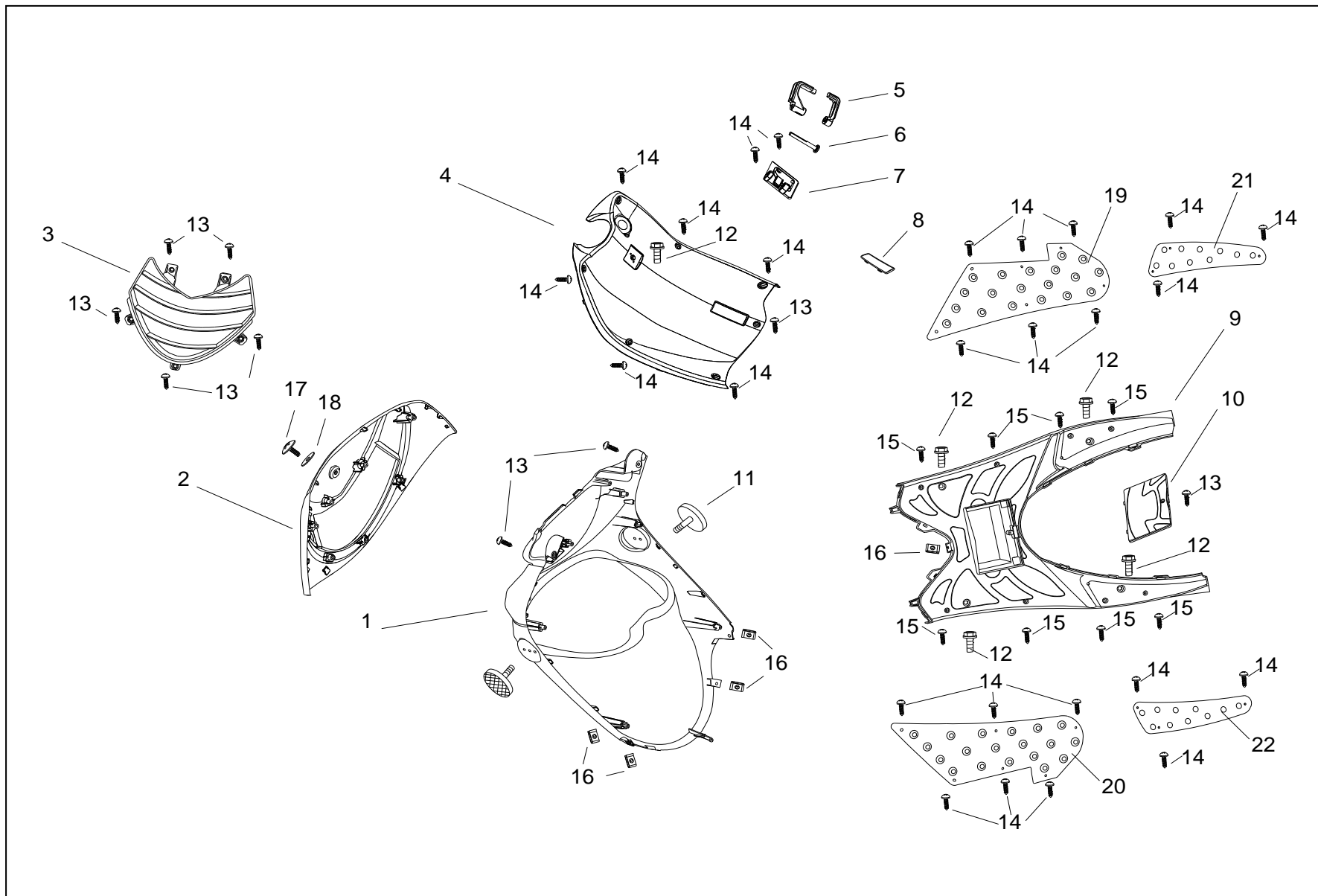

posice
F26/1
F26/2
F26/3
F26/4
F26/5
F26/6
F26/7
F26/8
F26/9
F26/10
F26/11
F26/12
F26/13
F26/14
F26/15
F26/16
F26/17
F26/18
F26/19
F26/20
F26/21
F26/22
/
/

F27

plastové díly

车体盖

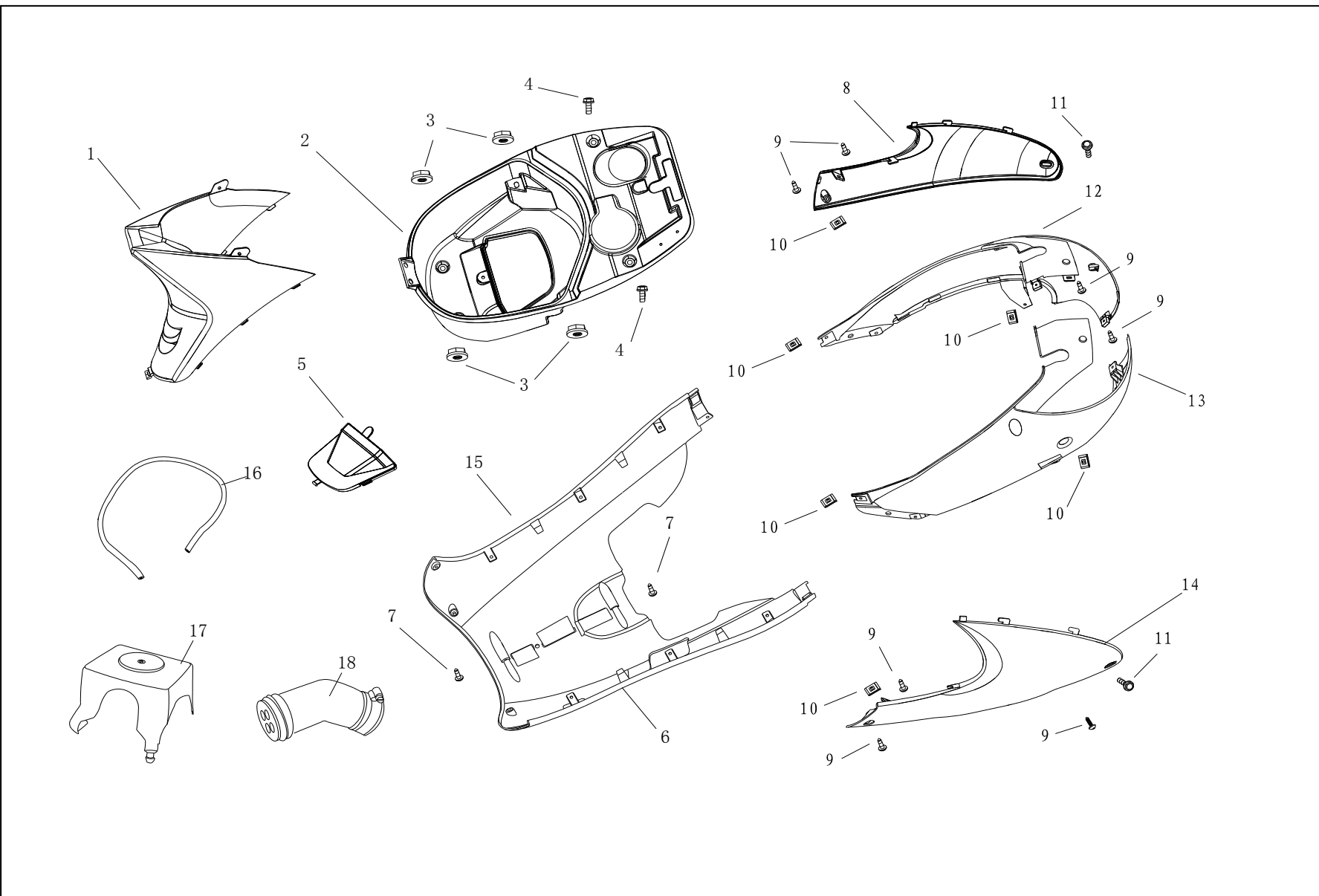

pozice
F27/1
F27/2
F27/3
F27/4
F27/5
F27/6
F27/7
F27/8
F27/9
F27/10
F27/11
F27/12
F27/13
F27/14
F27/15
F27/16
F27/17
F27/18
/
/
/
/
/
/

F28

zadní světlo, blatník

尾灯
·
后挡泥板

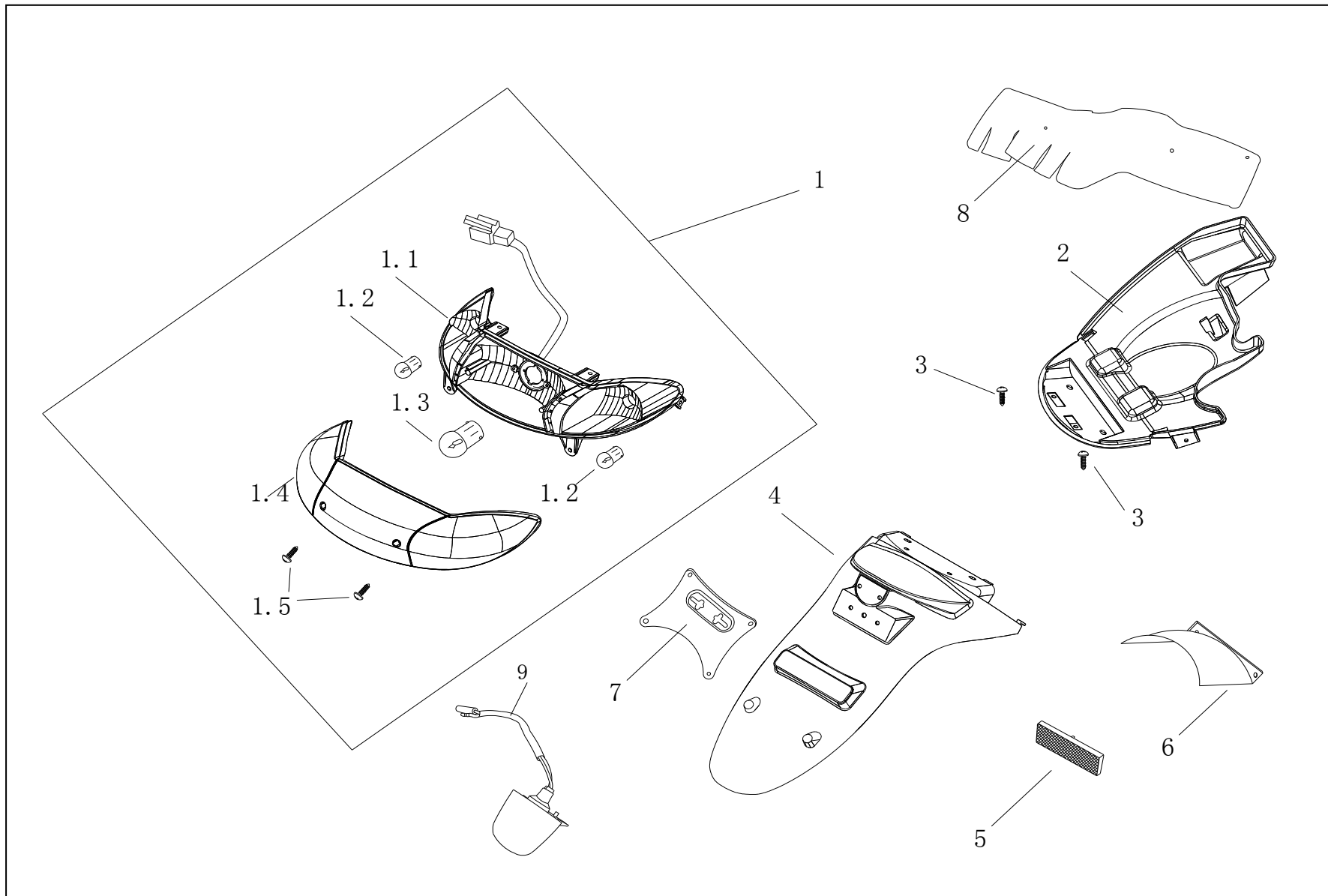

pozice
F28/1
F28/1.1
F28/1.2
F28/1.3
F28/1.4
F28/1.5
F28/2
F28/3
F28/4
F28/5
F28/6
F28/7
F28/8
F28/9
/
/
/
/
/
/
/
/
/

F31

výfuk

排气消声器

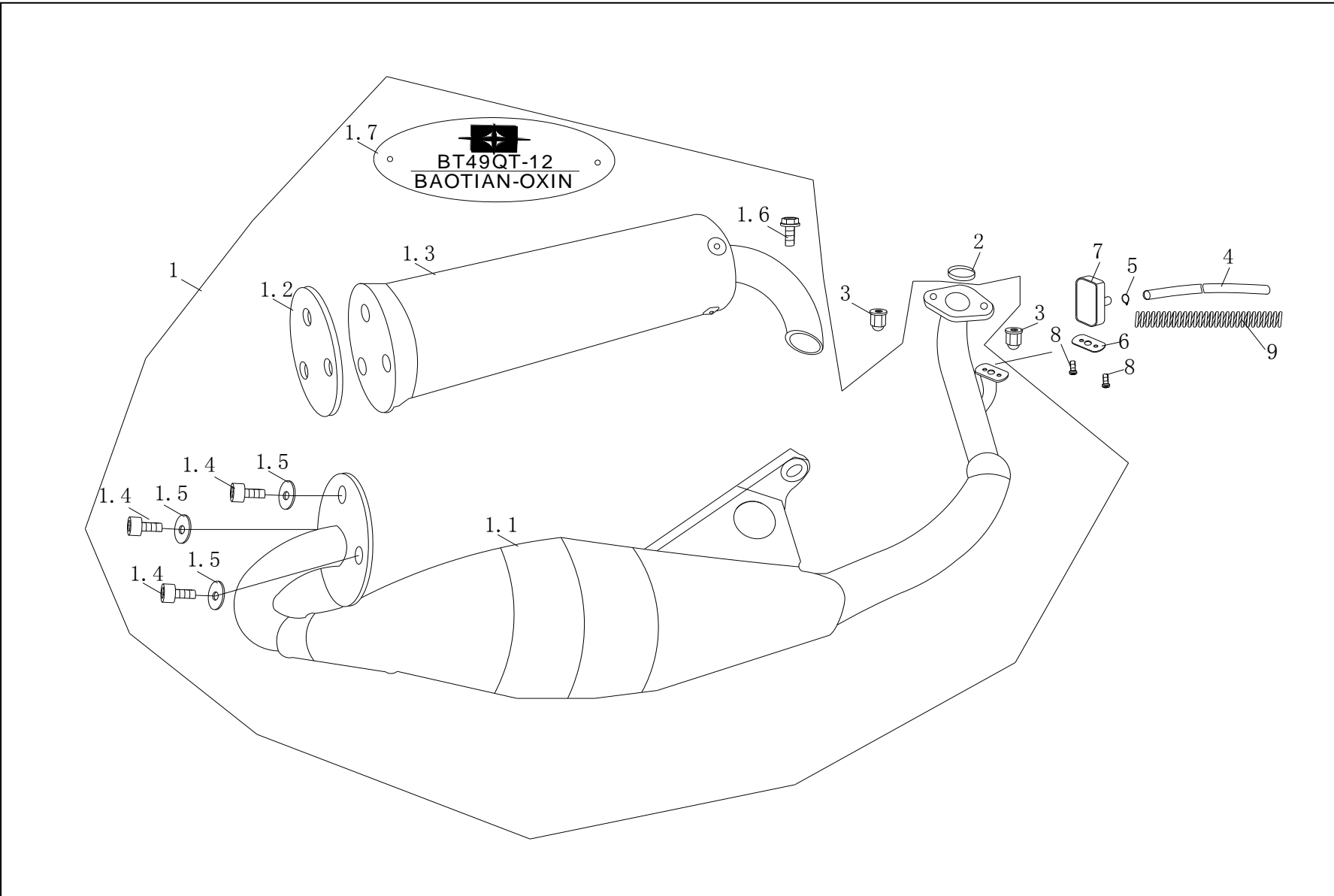

pozice
F31/1
F31/1.1
F31/1.2
F31/1.3
F31/1.4
F31/1.5
F31/1.6
F31/1.7
F31/2
F31/3
F31/4
F31/5
F31/6
F31/7
F31/8
F31/9
/
/
/
/
/
/
/
/

/